

Soliroc™ - IK 10 antivandale Prise RJ 45 Cat. 6 FTP

Référence(s) : 778 91

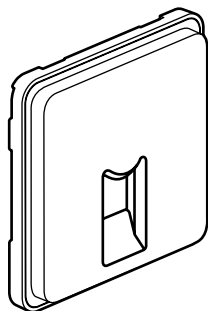

SOMMAIRE

Page

1. Utilisation	1
2. Gamme	1
3. Mise en situation	1
4. Cotes d'encadrement	1
5. Raccordement	2
6. Fonctionnement	2
7. Caractéristiques techniques	2
8. Entretien	2
9. Normes et agréments	2
10. Performances	3-4
11. Accessoires	4

1. UTILISATION

La prise RJ 45 Cat. 6 Soliroc permet d'établir des transmissions à haut débit (Gigabit Ethernet).

Le nouveau programme Soliroc™ IK10 garantit une robustesse à toute épreuve dans les espaces à risques ou sans surveillance, en intérieur comme en extérieur (entrepôts, lieux publics, aires d'autoroute, bureaux, commerces, établissements scolaires, lieux d'internement, de détention...).

Les 5 engagements du programme Soliroc

Sécurité : l'indice IK10 (énergie du choc de 20 Joules) vous garantit une résistance optimale aux chocs et aux tentatives de destruction. Le démontage de Soliroc est rendu impossible par la fixation en force de 4 bouchons d'obturation en zamak sur la plaque (démontage par perçage uniquement).

Fiabilité : l'indice IP55 vous garantit une utilisation durable dans le temps en intérieur comme en extérieur. D'autre part, l'ensemble des pièces externes est en zamak pour une robustesse optimale.

Ergonomie : L'épaisseur de la plaque est réduite, limitant ainsi la préhension donc les risques d'arrachement. Jeu minimal entre les pièces, garanti par l'indice IP5X (pénétration impossible par des corps solides supérieurs à 1 mm et contre les poussières).

Mise en œuvre : Dépend de la nature du bâti. Nous conseillons l'utilisation de boîtes Batibox multimatériaux ou béton en profondeur 50 mm (profondeur 40 mm acceptée). Pour garantir la meilleure résistance à l'arrachement :

- Fixation des plaques Soliroc par 4 vis standard (diamètre 4 mm et longueur 40 mm).
- Choix de la cheville en fonction de la nature du bâti. Pour du béton, nous recommandons une cheville nylon à expansion (diamètre 6 mm longueur utile 40 mm).

Suivi qualité : contrôle en usine selon les procédures ISO 9001/9002.

2. GAMME

	Désignation	Nombre de modules	FTP	Poids (g)
	Prise RJ 45 Cat. 6 FTP	2	778 91	110

3. MISE EN SITUATION

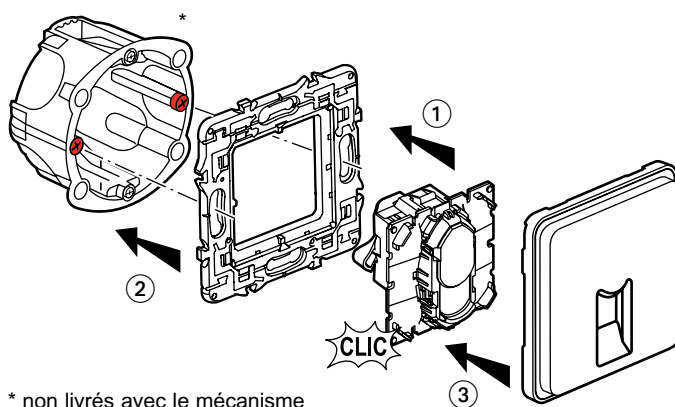

* non livrés avec le mécanisme

- 1- On clippe le mécanisme par l'avant sur le support.
- 2- On visse l'ensemble mécanisme / support sur la boîte d'encastrement.
- 3- On clippe la plaque sur le support.

4. COTES D'ENCOMBREMENT

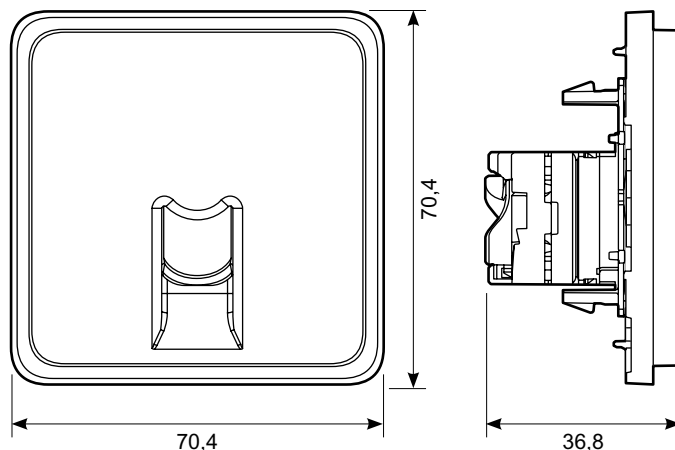

Soliroc™ - IK 10 antivandale

Prise RJ 45 Cat. 6 FTP

Référence(s) : 778 91

5. RACCORDEMENT

Accepte les fiches :

RJ 11 (4 contacts), RJ 12 (6 contacts), RJ 45 (9 contacts).

Double code couleur EIA - TIA 568 A et B sur bornes :

- UTP 8 contacts
- FTP 9 contacts
- STP 9 contacts blindage 360°

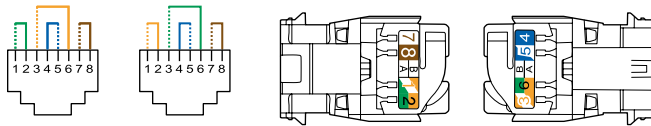

EIA 568 A

EIA 568 B

Conducteurs admissibles :

- Monobrin : 0,5 à 0,65 mm, AWG 22 à 25
- Multibrins : AWG 26
- Isolant conducteur polyéthylène : Ø maxi sur isolant 1,58 mm

Les connecteurs RJ 45 sont équipés d'un écrou de verrouillage ne nécessitant pas l'utilisation d'un outil spécifique et permettant un re-câblage en cas d'erreur.

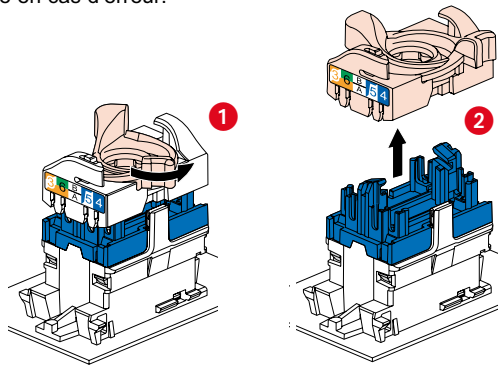

Ce système permet d'épanouir facilement les paires avant montage sur le connecteur.

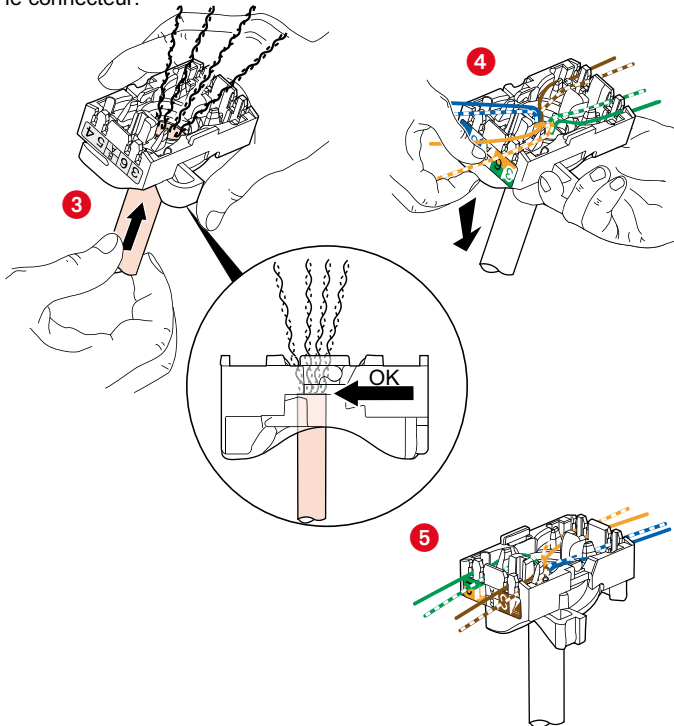

L'épanouissement de câbles permet de garantir un respect de 13 mm de dépairage de chaque paire.

L'épanouissement des paires à 90° par rapport au câble assure les meilleures performances

6. FONCTIONNEMENT

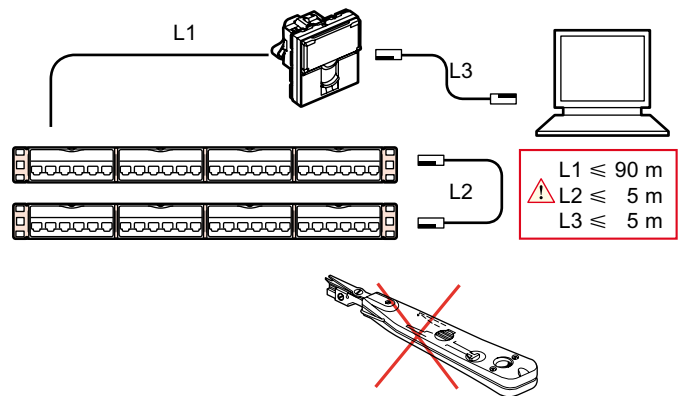

7. CARACTÉRISTIQUES TECHNIQUES

7.1 Caractéristiques mécaniques

Nombre de connexions et déconnexions maxi : 5 sans rafraîchir le fil
Endurance : 2500 manœuvres (enfichage / déenfichage)
Essais aux chocs : IK10
Pénétration des corps solides / liquides : IP20

7.2 Caractéristiques matière

Contacts : or/nickel, épaisseur d'or >0,8 µm minimum
Pièces métalliques : bronze, nickel, platine, or
Mécanisme : Polycarbonate gris
Doigt : Zamak
Sous plaque en polycarbonate
Traitement de surface : cuivrage + cuivrage acide + nickelage mat + chromage épaisseur environ 0,1 mm
Couleur : Gris aspect chromé mat
Membrane d'étanchéité SEBS
Ces produits sont conformes à la norme NF EN 62094-1 (2003), degré de sévérité 850°C pour les parties en matériau isolant maintenant en position les parties transportant le courant et 650°C pour les autres parties

7.3 Caractéristiques électriques

Tension de claquage ≥ 1000 V
Résistance de contact ≤ 20 mΩ
Résistance d'isolement ≥ 500 MΩ sous 100 V continu
Connecteur testé et garanti sous contrainte des signaux POE, norme IEEE 802.3af et POE+, projet de normes 802.3at, jusqu'à 2500 connexion/déconnexion en charge.
Les tests sont réalisés avec 2 circuits POE+ simultanés pour une puissance totale minimum de 50W.

7.4 Caractéristiques climatiques

Température de stockage : -10°C à +70°C
Températures d'utilisation : -5°C à +40°C

8. ENTRETIEN

Tenue aux produits de nettoyage sans détérioration.
Produits tels que : Hexane, Alcool à brûler, Produit à vitres, Javel diluée à 10%, Efface graffitis, Acétone, White spirit, Essence F.

9. NORMES ET AGRÈMENTS

Conforme aux normes : ISO 11801 Ed2
CENELEC EN 50173-1 2007
ANSI/EIA/TIA 568-B.2-1
Série IEC 60603-7

10. PERFORMANCES

10.1 Performances composants (connecteurs RJ 45)

Return loss (Affaiblissement de réflexion)

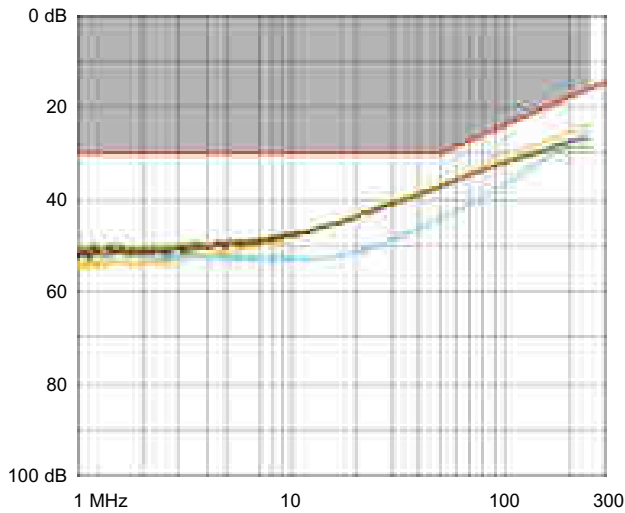

Atténuation (Atténuation)

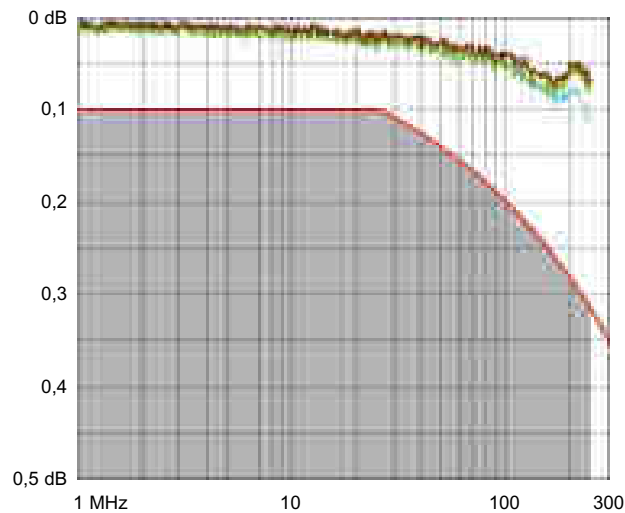

NEXT (Near end Crosstalk Attenuation) (Atténuation paradiaphonique)

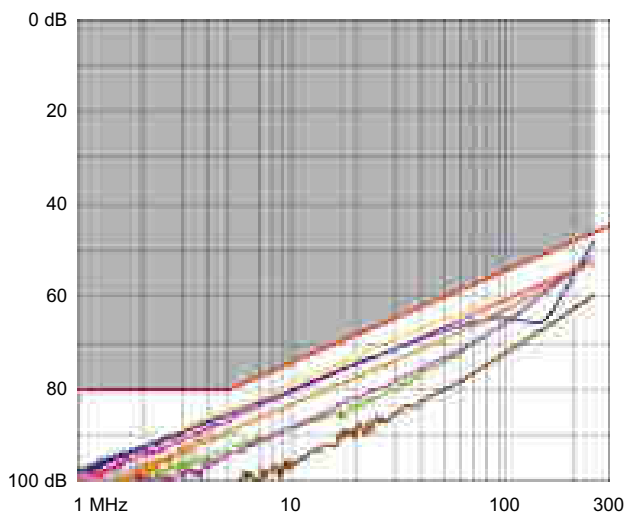

10. PERFORMANCES (suite)

10.1 Performances composants (connecteurs RJ 45) (suite)

FEXT (Far end Crosstalk Attenuation) (Atténuation télédiaphonique)

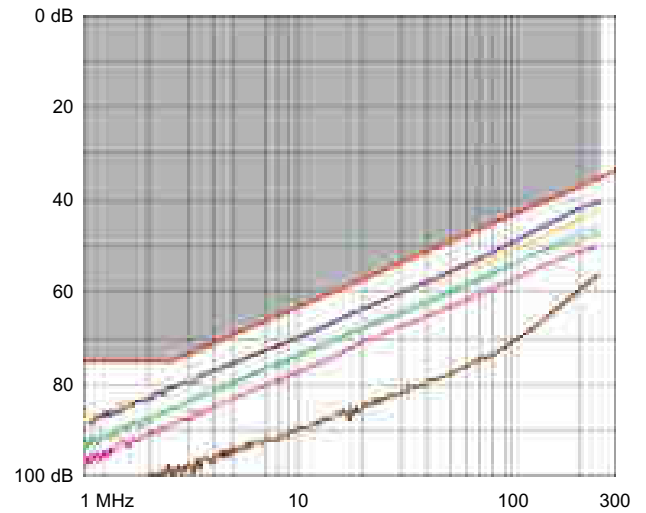

10.2 Performances lien permanent avec câble F/UTP

Return loss (Affaiblissement de réflexion)

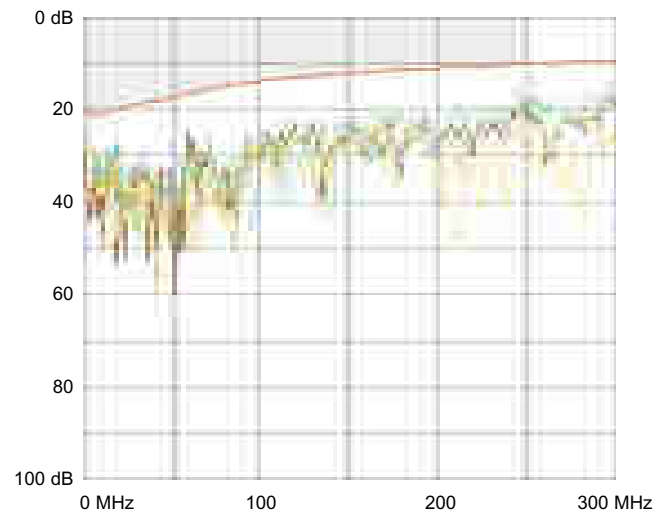

Atténuation (Atténuation)

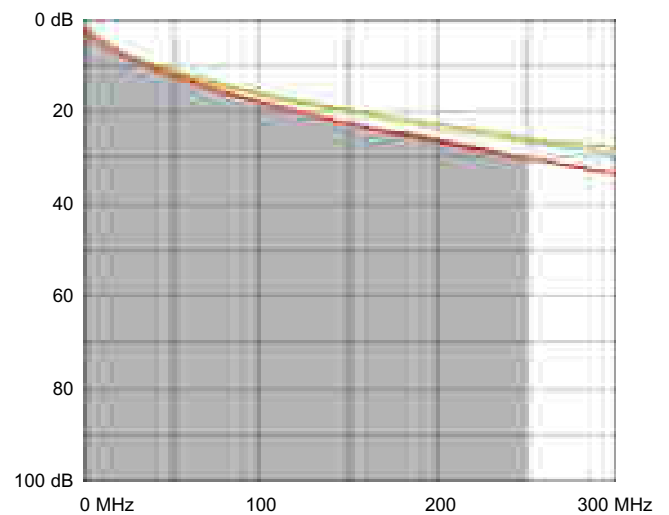

10. PERFORMANCES (suite)

10.2 Performances lien permanent avec câble F/UTP (suite)
 NEXT (Near end Crosstalk Attenuation) (Atténuation paradiaphonique)

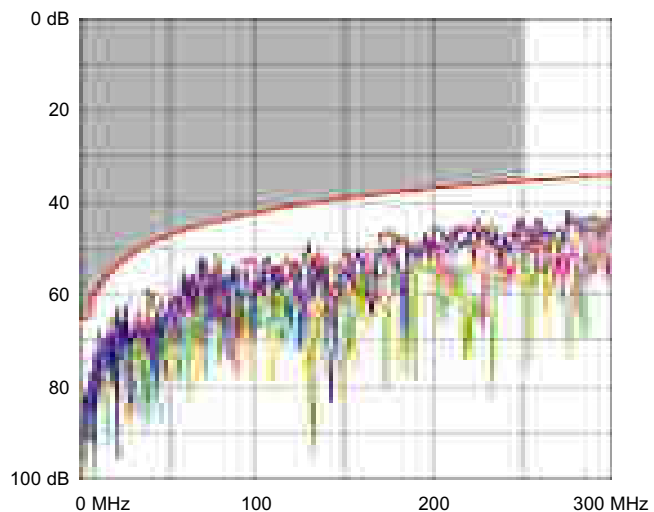

PS NEXT (Power Sum NEXT) (Somme de puissance NEXT)

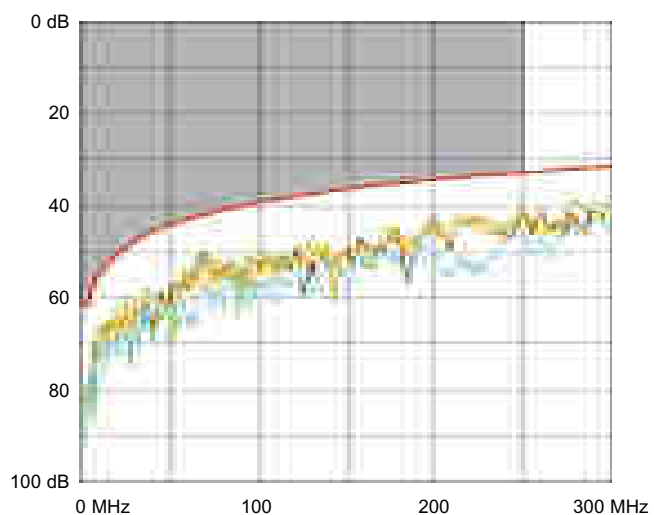

ACR (Attenuation to Crosstalk Ratio) (Ecart paradiaphonique)

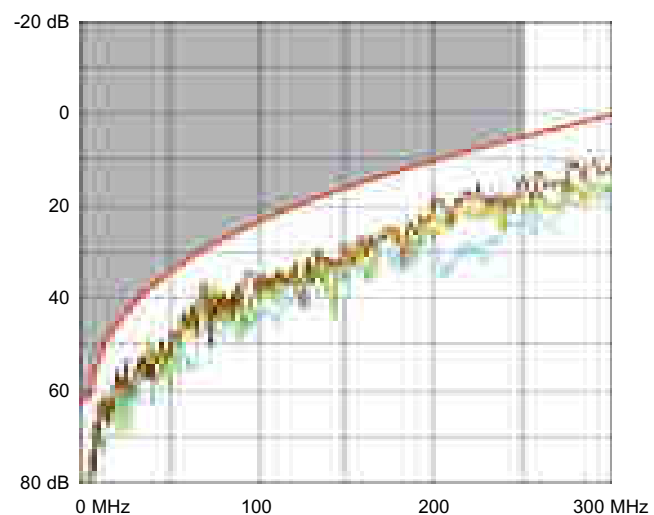

10. PERFORMANCES (suite)

10.2 Performances lien permanent avec câble F/UTP (suite)
 ELFEXT (Equal Level End Crosstalk Attenuation) (Atténuation télé diaphonique de niveau égal)

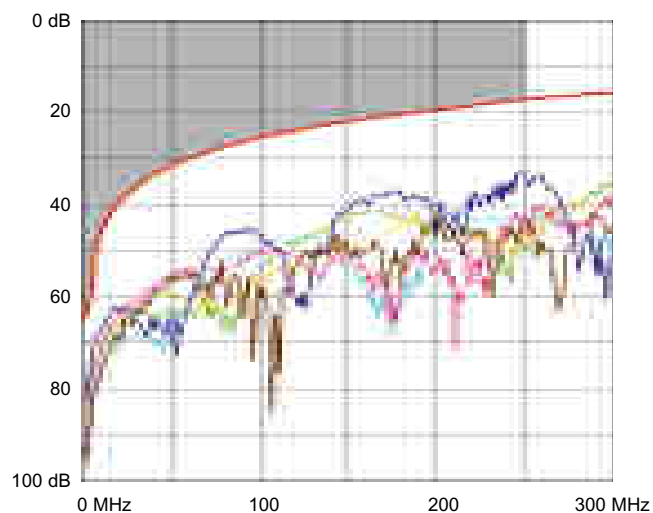

Delay skew (Retard de propagation)

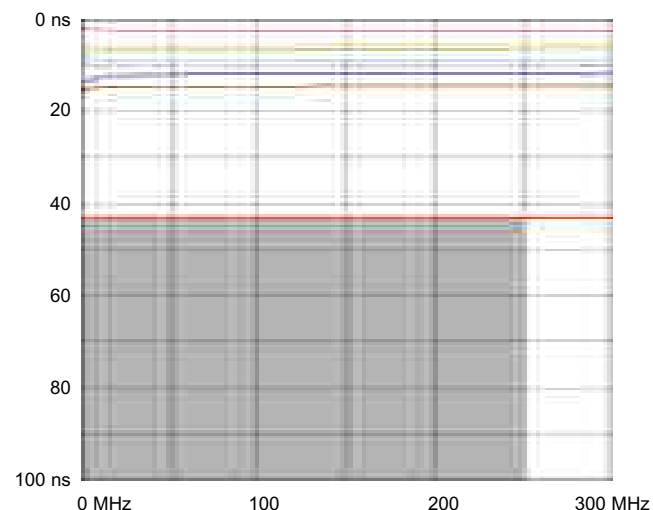

11. ACCESSOIRES

11.1 Joints mousse

Matière : EPDM (Éthylène, Propylène, Diène, Monomère).
Permet de rattraper les défauts du mur importants.

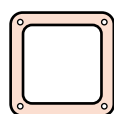

778 85
1 poste

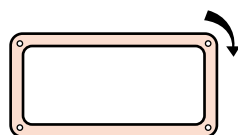

778 86
2 postes (horizontal / vertical)

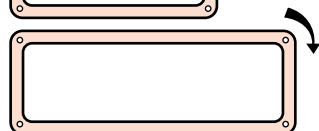

778 87
3 poste (horizontal / vertical)

11.2 Obturateur

Bouchons de remplacement livrés en sachet de 4 et regroupés en boîte par 5 sachets et cartons de 10 boîtes.

778 96

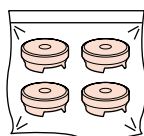

11.3 Cadres saillies

Matière : polyester
Profondeur maxi : 38 mm
Possibilité d'y monter les presse-étoupes ISO 20 :
Réf. 968 03 (+ écrou 968 43) et Réf. 955 03 (+ écrou 979 83)

Presse-étoupe
968 03
955 03 (métal)

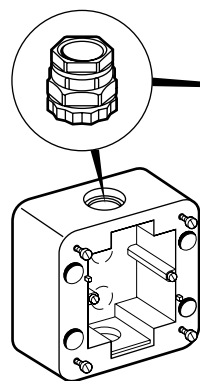

778 90
1 poste

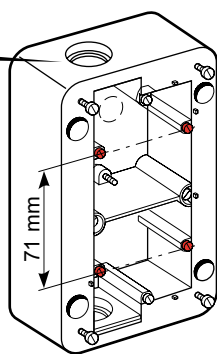

778 92
2 postes (horizontal / vertical)

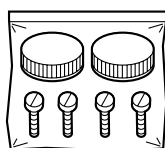

Livrés avec sachet
2 bouchons + 4 vis