

0 770 70

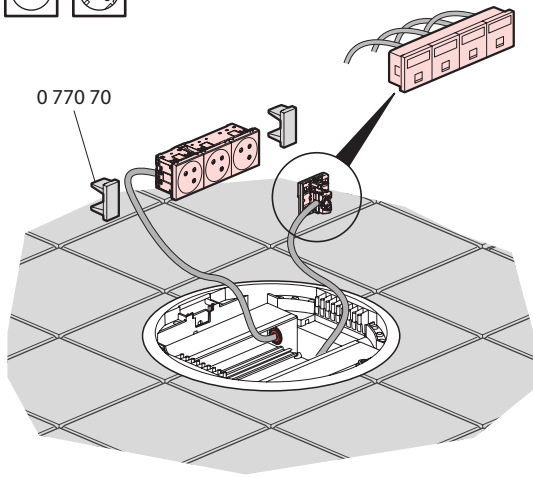

3



0 770 70

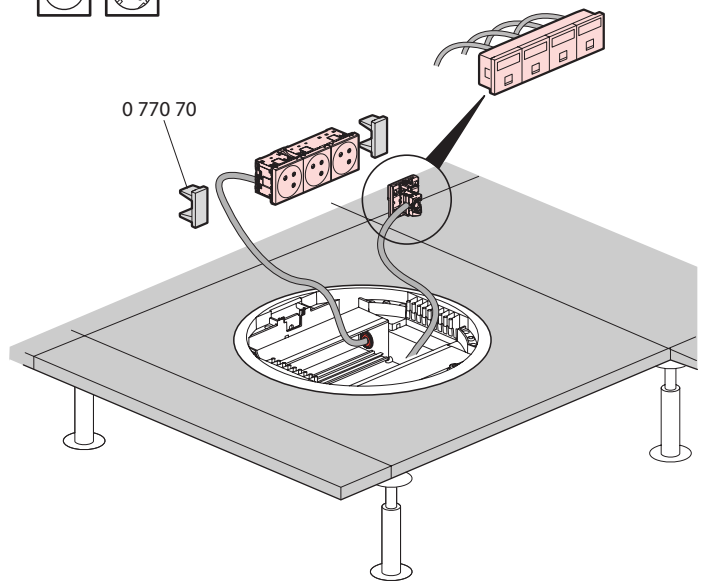

4

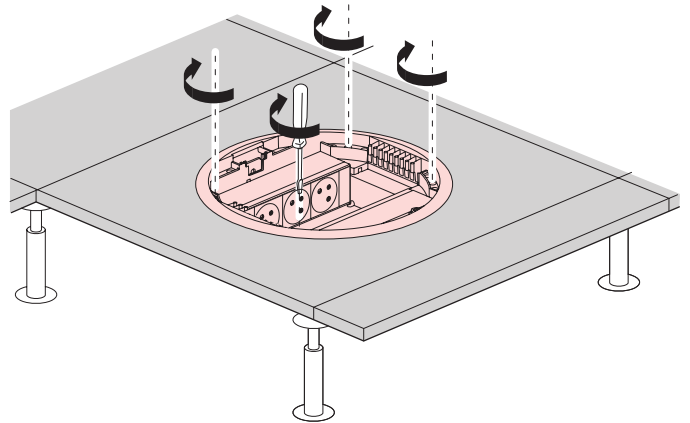
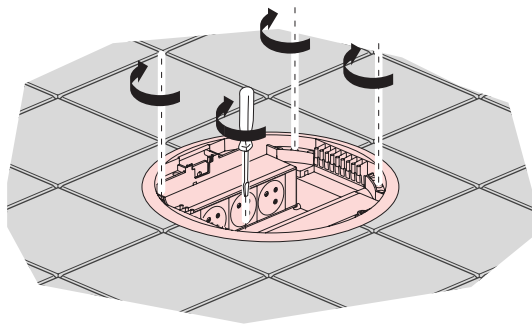

A

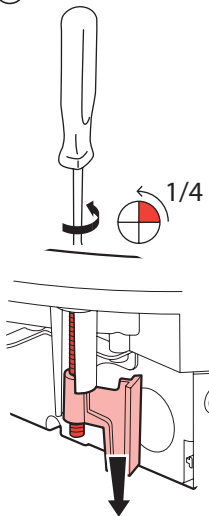

B

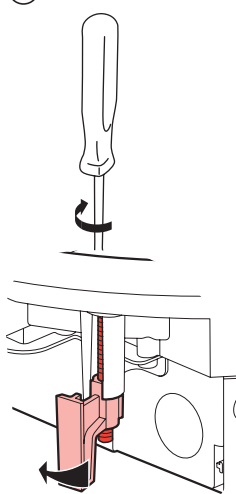

C

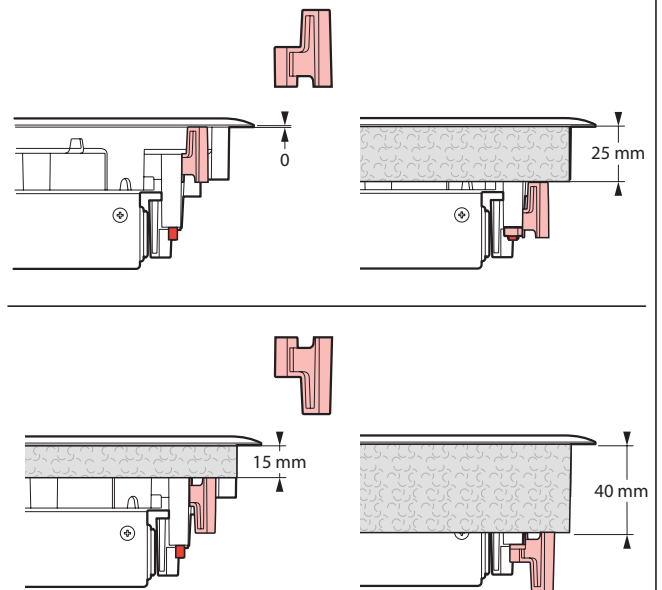
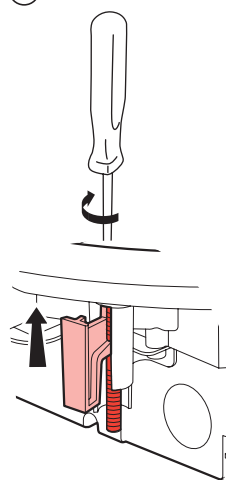

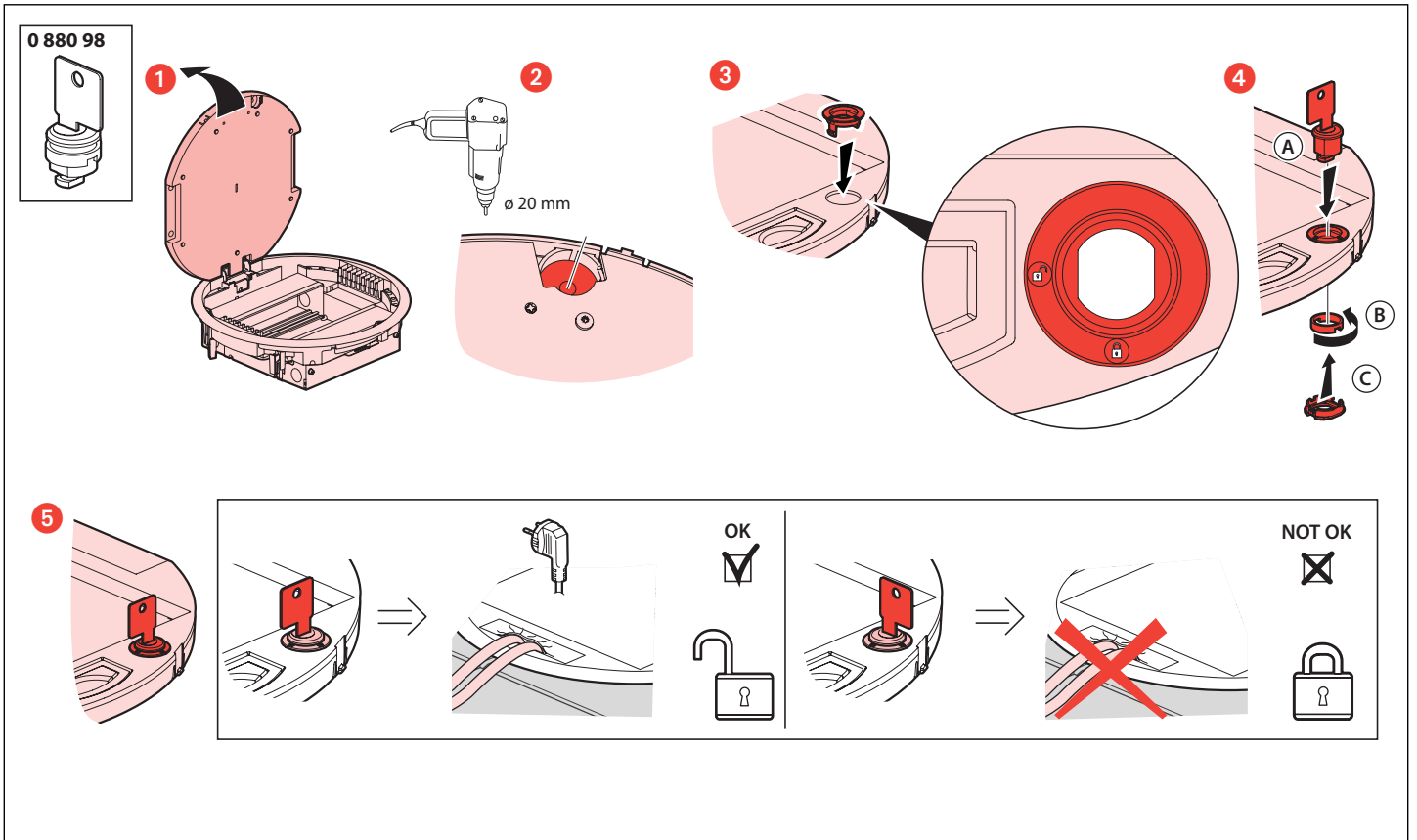
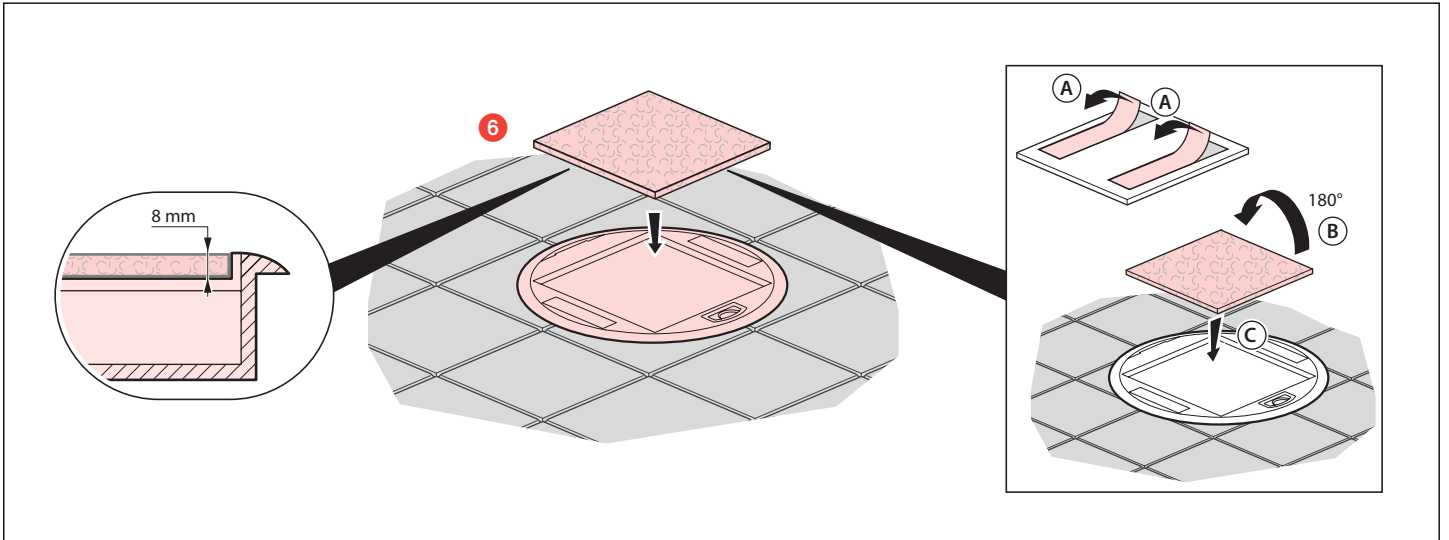
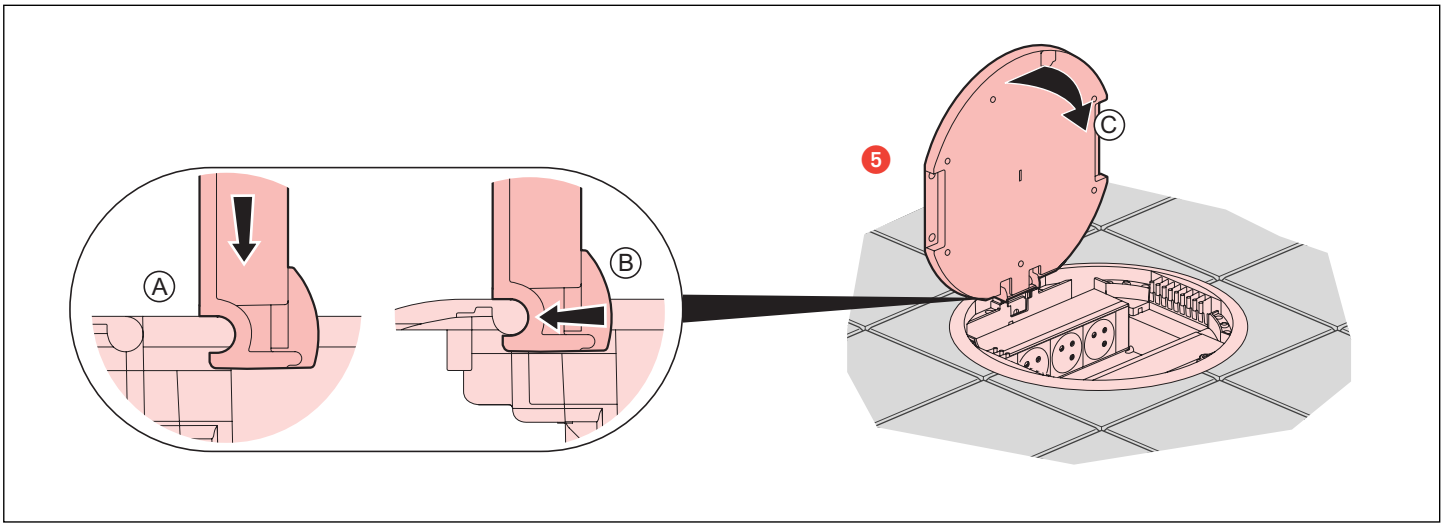

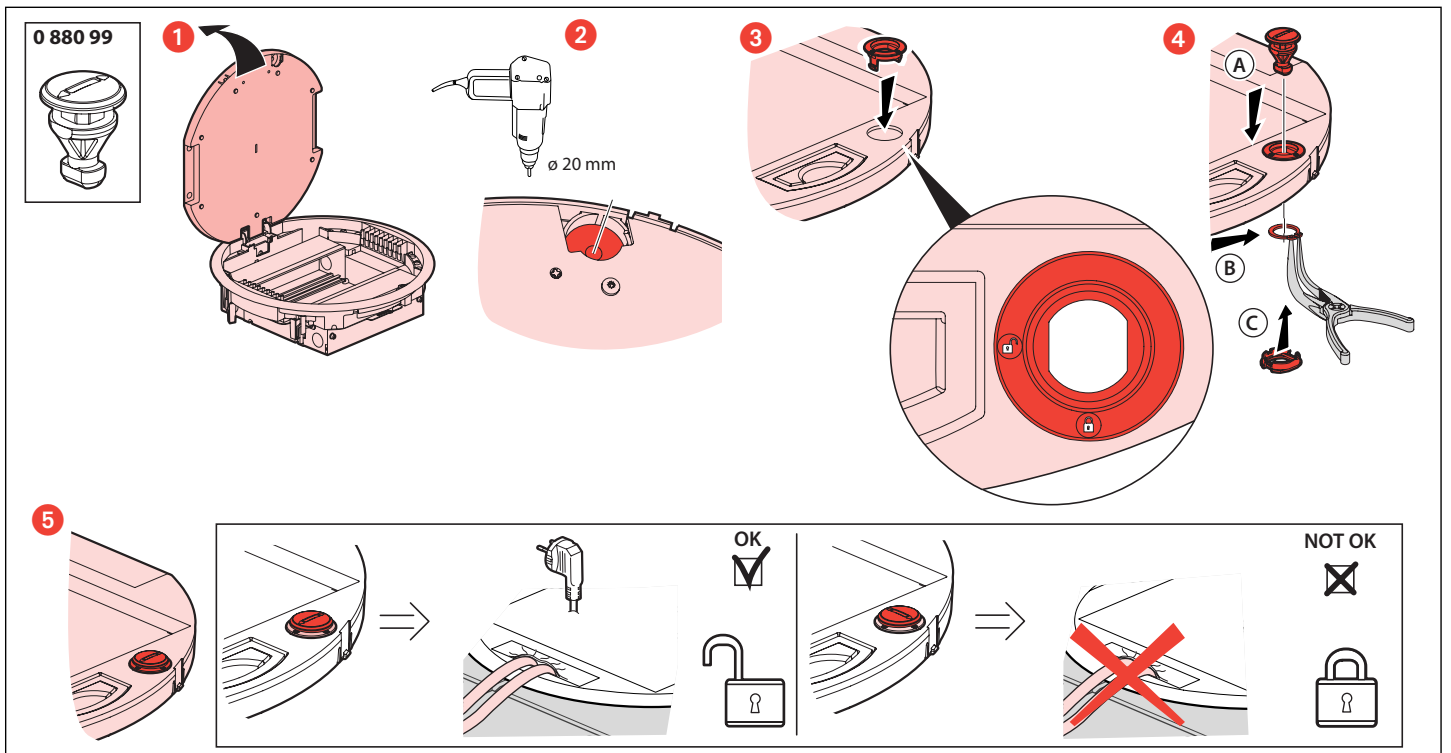

<p><b>⚠ Consignes de sécurité</b> Avant toute intervention, couper le courant. Respecter strictement les conditions d'installation et d'utilisation.</p>	FR BE CA LU CH	<p><b>⚠ Bezpečnostné nariadenia</b> Pred akýmkoľvek zásahom odpojte napájanie. Prísne dodržiavajte podmienky, za ktorých sa má prístroj inštalovať a používať.</p>	SK
<p><b>⚠ Veiligheidsvoorschriften</b> Onderbreek voor enige ingreep de stroom. Neem de installatie- en gebruiksvoorwaarden nauwgezet in acht.</p>	NL BE	<p><b>⚠ Συναρτήσεις ασφαλείας</b> Πριν από οποιαδήποτε επέμβαση, κόψτε το ρεύμα. Τηρήστε αυστηρά τις συνθήκες εγκατάστασης και χρήσης.</p>	GR CY
<p><b>⚠ Safety instructions</b> Make sure the power supply is disconnected before any intervention. Strictly comply with instructions for installation and use.</p>	GB CA IN IE US	<p><b>⚠ Varnostna navodila</b> Pred vsakim posegom izključite električno napajanje. Natančno upoštevajte pogoje za montažo in uporabo.</p>	SI
<p><b>⚠ Sicherheitshinweise</b> Vor jeglichem Eingriff die Spannungsfreiheit sicherstellen. Einbau- und Gebrauchsanleitungen sind genau zu beachten.</p>	DE	<p><b>⚠ Sikkerhedsregler</b> Inden der foretages et hvilket som helst indgreb, skal strømmen afbrydes. Installations- og anvendelsesbetingelserne skal overholdes nøje.</p>	DK
<p><b>⚠ Sicherheitshinweise</b> Vor jeglichem Eingriff die Spannungsfreiheit sicherstellen. Einbau- und Gebrauchsanleitungen sind genau zu beachten.</p>	AT LI LU CH	<p><b>⚠ Twissijiet</b> L-ewwel u qabel kollox, itfi l-kurrent tad-dawl mill-mejn. Imxi skond l-istruzzjonijiet mogħtija għall-istallazzjoni u l-u.</p>	MT
<p><b>⚠ Consignas de seguridad</b> Antes de cualquier intervención, cortar la corriente. Respetar estrictamente las condiciones de instalación y de utilización.</p>	ES CL CO CR MX PE US VE	<p><b>⚠ Ohutusnõuded</b> Enne mistahes (hooldus) tööd eemaldage vooluvõrgust. Pidage täpselt kinni paigaldus- ja kasutamistingimustest.</p>	EE
<p><b>⚠ Istruzioni di sicurezza</b> Prima di qualsiasi intervento, interrompere l'alimentazione. Rispettare scrupolosamente le condizioni d'installazione e uso.</p>	IT CH	<p><b>⚠ Drošības noteikumi</b> Pārtraukt strāvas padevi pirms izjaukšanas. Stingri ievērot uzstādīšanas un lietošanas noteikumus.</p>	LV
<p><b>⚠ Instruções de segurança</b> Antes de qualquer intervenção, cortar a corrente. Respeitar estritamente as condições de instalação e utilização.</p>	PT	<p><b>⚠ Saugos taisyklės</b> Prieš atlikdami bet kokius veiksmus, išjunkite prietaisą iš elektros tinklo. Griežtai laikykitės instaliavimo ir naudojimo sąlygų.</p>	LT
<p><b>⚠ Przepisy bezpieczeństwa</b> Przed każdą operacją na urządzeniu, odłączyć dopływ prądu. Ścisłe przestrzegać instrukcji dotyczących instalacji i użytkowania.</p>	PL	<p><b>⚠ Sikkerhedsinstrukser</b> Bryt strømtilførselen før ethvert indgreb. Installations- og brugsbetingelserne må nøje overholdes.</p>	NO
<p><b>⚠ Güvenlik talimatları</b> Herhangi bir müdahaleden önce, akımı kesiniz. Yerleştime ve kullanım koşullarına titizlikle riayet ediniz.</p>	TR CY	<p><b>⚠ Varðarráðstafanir</b> Loka barf fyrir straum áður en átt er við tækið. Fylgja skal vandlega öllum reglum um uppsetningu og notkun.</p>	IS
<p><b>⚠ Biztonsági előírások</b> Minden beavatkozás előtt szakítsa meg az áramellátást. Tartsa be pontosan a beszerelési és használati feltételeket.</p>	HU	<p><b>⚠ Указания за безопасност</b> Преди каквото и да е работа по продукта, да се изключи от електрическото захранване. Задължително е да се спазват условията за инсталиране и употреба.</p>	BG
<p><b>⚠ Turvallisuusmääräykset</b> Ennen huoltoa, katkaise virta. Noudata asennus- ja käyttöohjeita tarkoin.</p>	FI	<p><b>⚠ Instrucțiuni de siguranță</b> Întrepuței curentul înainte oricărei intervenții. Respectați cu strictețe condițiile de instalare și de utilizare.</p>	RO
<p><b>⚠ Säkerhetsinstruktioner</b> Innan allt ingrepp, stäng av strömförsörjningen. Iaktta noggrant installations- och användningsföreskrifterna.</p>	SE	<p><b>⚠ Меры предосторожности</b> Отключить питание перед проведением любых ремонтных работ. Строго соблюдайте требования к условиям монтажа и эксплуатации.</p>	RU
<p><b>⚠ Bezpečnostní pokyny</b> Před jakýmkoliv zásahem vypněte proud. Důsledně dodržujte instalační a uživatelské podmínky.</p>	CZ	<p><b>⚠ Sigurnosne napomena</b> Prije bilo kakve intervencije, isključite struju. Strogo se pridržavajte uvjeta ugradnje i korištenja.</p>	HR