

K115H004UP

reverzní vačkový spínač - 4P - 60° - 115 A -
šroubová montáž



Hlavní parametry

Řada výrobků	Harmony K
Typ produktu nebo součásti	Kompletní vačkový spínač
Označení přístroje	K115
[Ith] jmenovitý tepelný proud	115 A
Montážní poloha	Čelní
Upevnění	4 otvory
Typ ovládací hlavice vačkového spínače	S čelní deskou 88 x 88 mm
Typ ovládací hlavice	Černá rukojeť
Uzamknutí otočné rukojeti	Ne
Přítomnost štítku	Ano kovová popis, 1 - 0 - 2 černá označení
Funkce vačkového spínače	Přepínač
Návrat	Ne
Poloha OFF	S polohou OFF
Popis pólů	4P
Spínací polohy	Vlevo: 0° - 300° Vpravo: 0° - 60°
Stupeň krytí IP	IP40 podle IEC 529 IP40 podle NF C 20-010

Doplněk

Spínací úhel	60 °
[Ui] jmenovité izolační napětí	690 V stupeň znečištění 3 podle EN 60947-1 690 V stupeň znečištění 3 podle IEC 60947-1
Jmen. prac. výkon (W)	65000 W AC-23A / 660/690 V 3 fáz. podle EN/IEC 60947-3 15000 W AC-23A / 220/240 V 1 fáz. podle EN/IEC 60947-3 22000 W AC-23A / 380/440 V 1 fáz. podle EN/IEC 60947-3 13000 W AC-3 / 380/440 V 1 fáz. podle EN/IEC 60947-3 45000 W AC-23A / 380/440 V 3 fáz. podle EN/IEC 60947-3 30000 W AC-3 / 660/690 V 3 fáz. podle EN/IEC 60947-3 30000 W AC-3 / 380/440 V 3 fáz. podle EN/IEC 60947-3 7500 W AC-3 / 220/240 V 1 fáz. podle EN/IEC 60947-3 5500 W AC-23A / 110 V 1 fáz. podle EN/IEC 60947-3 15000 W AC-3 / 220/240 V 3 fáz. podle EN/IEC 60947-3 3700 W AC-3 / 110 V 1 fáz. podle EN/IEC 60947-3 30000 W AC-23A / 220/240 V 3 fáz. podle EN/IEC 60947-3
[Ile] jmenovitý pracovní proud AC	100 A AC-21A podle EN/IEC 60947-3
Zkratový proud	15000 A
Zkratová ochrana	125 A podle patronová pojistka, typ gG
[Uimp] jmenovité impulzní výdržné napětí	6 kV podle EN 947-1 6 kV podle IEC 947-1
Funkce kontaktu	Závisle spínající
Nucené vypnutí	Ano
Elektrické připojení	Captive screw clamp terminals flexible, 1 x 25 mm ² Captive screw clamp terminals solid, 1 x 35 mm ²
Utahovací moment	2,5 N.m
Spínací proud v mA	100000 mA DC při 140 V 3 kontakt(y) pro odporová zátěž (T = 1 ms) 100000 mA DC při 24 V 1 kontakt(y) pro indukční zátěž (T = 50 ms) 100000 mA DC při 48 V 1 kontakt(y) pro odporová zátěž (T = 1 ms) 100000 mA DC při 48 V 2 kontakt(y) pro indukční zátěž (T = 50 ms) 100000 mA DC při 70 V 3 kontakt(y) pro indukční zátěž (T = 50 ms) 100000 mA DC při 95 V 2 kontakt(y) pro odporová zátěž (T = 1 ms) 115000 mA DC při 24 V 1 kontakt(y) pro odporová zátěž (T = 1 ms) 115000 mA DC při 48 V 2 kontakt(y) pro odporová zátěž (T = 1 ms) 115000 mA DC při 70 V 3 kontakt(y) pro odporová zátěž (T = 1 ms)

Informace uvedené v této dokumentaci obsahují obecné popisy a technické parametry výrobků. Tato dokumentace nenahrazuje vyhodnocení vhodnosti nebo spolehlivosti výrobku v uživatelské aplikaci a nesmí tak být využívána. Uživatel nebo systémový integrátor nese odpovědnost za provedení odpovídajících a úplných analýz, hodnocení a testování produktů s ohledem na konkrétní aplikaci nebo použití. Schneider Electric Industries SAS ani její dceřinné firmy či pobočky nenesou odpovědnost za nesprávné použití zde obsažených informací.

33000 mA DC při 30 V 1 kontakt(y) pro indukční zátěž (T = 50 ms)
 33000 mA DC při 60 V 2 kontakt(y) pro indukční zátěž (T = 50 ms)
 33000 mA DC při 90 V 3 kontakt(y) pro indukční zátěž (T = 50 ms)

Mechanická životnost	300000 cykly
CAD celková šířka	88 mm
CAD celková výška	88 mm
CAD celková hloubka	181 mm
Hmotnost přístroje	0,75 kg

Životní prostředí

standards	EN/IEC 60947-3
certifikace výrobku	CULus 120 V 5 hp 1 fáz. CULus 240 V 10 hp 1 fáz. CULus 240 V 20 hp 3 fáz. CULus 480 V 30 hp 3 fáz.
stupeň ochrany	TC
teplota okolního vzduchu pro provoz	-25...55 °C
teplota okolí pro uskladnění	-40...70 °C
kategorie přepětí	Třída II podle IEC 60536 Třída II podle NF C 20-030

Contractual warranty

Záruční lhůta	18 měsíců
---------------	-----------

Dimensions

Front Mounting

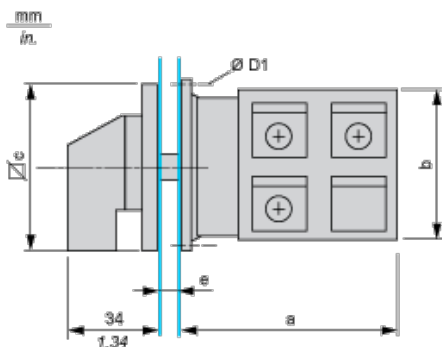

e support panel thickness 0.5 to 5.5 mm / 0.02 to 0.22 in in.

a		b		c		D1	
mm	in.	mm	in.	mm	in.	mm	in.
141	5.55	84	3.31	88	3.46	5.4	0.21

Panel Cut-Out

Front Mounting

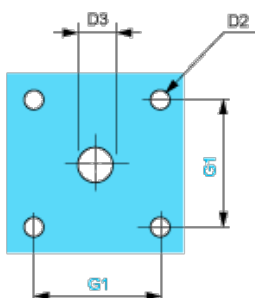

D2		D3		G1	
mm	in.	mm	in.	mm	in.
6	0.24	13	0.51	68	2.68

Link Positions (Factory Mounted)

Diagram for 1 to 4-pole Switches

Select the number of poles according to the product characteristics

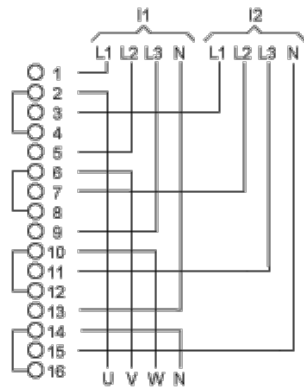

I1 Input 1

I2 Input 2

Marking

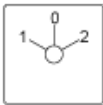

Angular Position of Switch

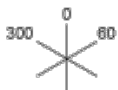

Switching Program

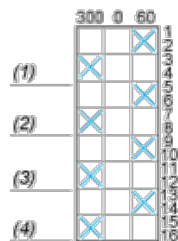

(1) 1-pole

(2) 2-pole

(3) 3-pole

(4) 4-pole

Convention Used for Switching Program Representation



Contact closed



Contact closed in 2 positions and maintained between the 2 positions



Sealed assembly for auto-maintain control



Overlapping contacts



Spring return position: for a switching angle of 90° , spring return is over 30° after the last position (for a maximum of 3 simultaneous contacts).

Example:

