

Sadový stožár bezpaticový dvouступňový přírubový – typ KKA P

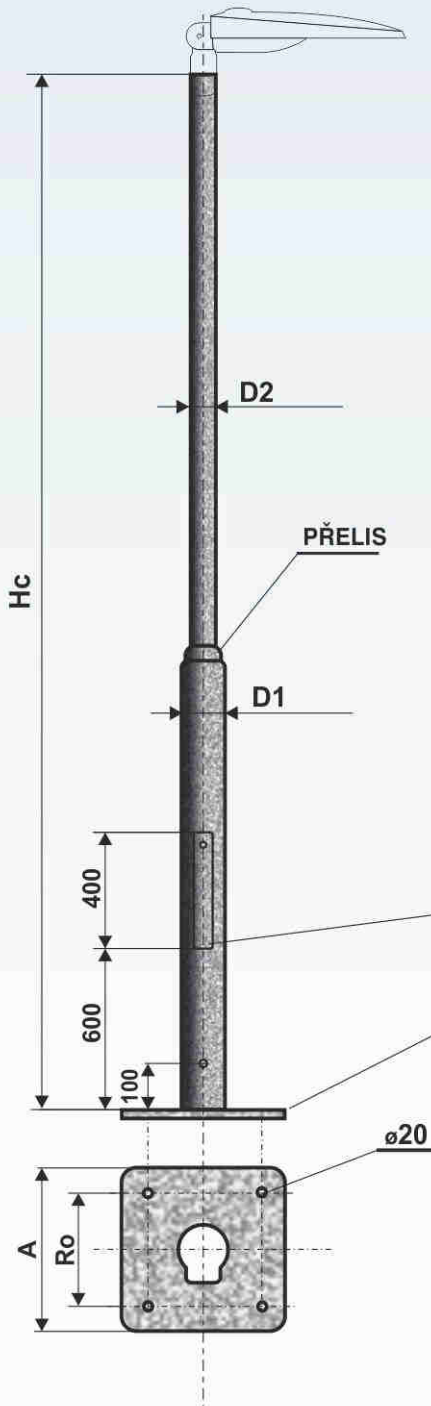

Objednací číslo	Typ	Jmenovitá výška H (m)	Celková délka Hc (m)	Průměr D1 (mm)	Průměr D2 (mm)	Vrcholový tah (N)	Hmotnost v žár. Zn (kg)	Plocha (m ²)
0312511460	KKA 2,5 P	2,5	2,5	114	60	320	25	0,77
0313011460	KKA 3 P	3,0	3,0	114	60	320	27	0,86
0313511460	KKA 3,5 P	3,5	3,5	114	60	280	29	0,96
0314011460	KKA 4 P	4,0	4,0	114	60	280	32	1,08
0314511460	KKA 4,5 P	4,5	4,5	114	60	270	35	1,18
0315011460	KKA 5 P	5,0	5,0	114	60	230	37	1,27
0315511460	KKA 5,5 P	5,5	5,5	114	60	230	42	1,37
0316011460	KKA 6 P	6,0	6,0	114	60	230	59	1,50

ZÁKLADOVÝ RÁM ZR 300 KKA P

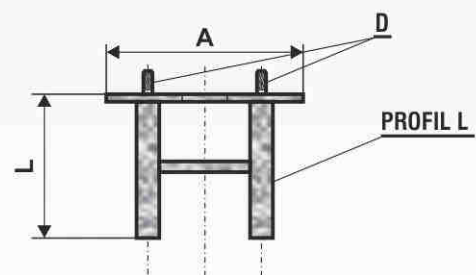

Objednací číslo	Typ	A (mm)	Ro (mm)	L (mm)	D (mm)	Hmotnost (kg)	Plocha (m ²)	Hc (m)
0300300300	ZR 300 KKA P	300	240	500	M20	10,0	0,40	2,5 – 6



Ocelové stožáry typu "KKA P" jsou vyráběny z kvalitních ocelových trubek podle evropské normy EN 40 - 5.



- žárový zinek dle ČSN EN ISO 1461
- žárový zinek + práškové nebo mokré lakování dle vzorníku RAL, AKZO
- žárový zinek + termoplastický práškový povlak



výložníky: SK, SV, UD na průměr dřívku 60 mm, s vloženíem do 500 mm

Počet ramen výložníku a jejich délka závisí na výšce stožáru a jeho celkovém zatížení.