

Hlavní parametry

Řada výrobků	Snímače Preventa Safety
Popis příslušenství / samostatného dílu	Nástroj pro zamíření laseru
Příslušenství / náhradní díly	Laser
Příslušenství / náhradní díly	Instalační doplňky
Příslušenství / umístění samostatných dílů	Bezpečnostní světelná bariéra typ 2 Bezpečnostní světelná bariéra typ 4

Doplňěk

Hmotnost přístroje	0,8 kg
--------------------	--------

Životní prostředí

Nabídka udržitelnosti

udržitelný stav nabídky	Výrobek Green Premium
RoHS	Vyhovuje - od 1425 - Schneider Electric prohlášení o shodě
REACH	Odkaz neobsahuje SVHC nad mezní hodnotou
dokument o ekologickém profilu	Dostupný
instrukce o ukončení životnosti výrobku	Dostupný

Contractual warranty

Záruční lhůta	18 měsíců
---------------	-----------

Dimensions

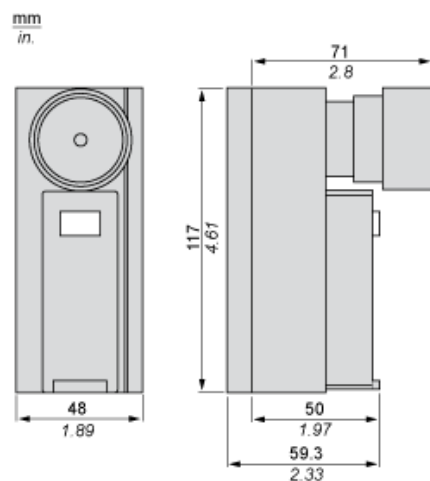

Mounting and Clearance

Laser Alignment Device

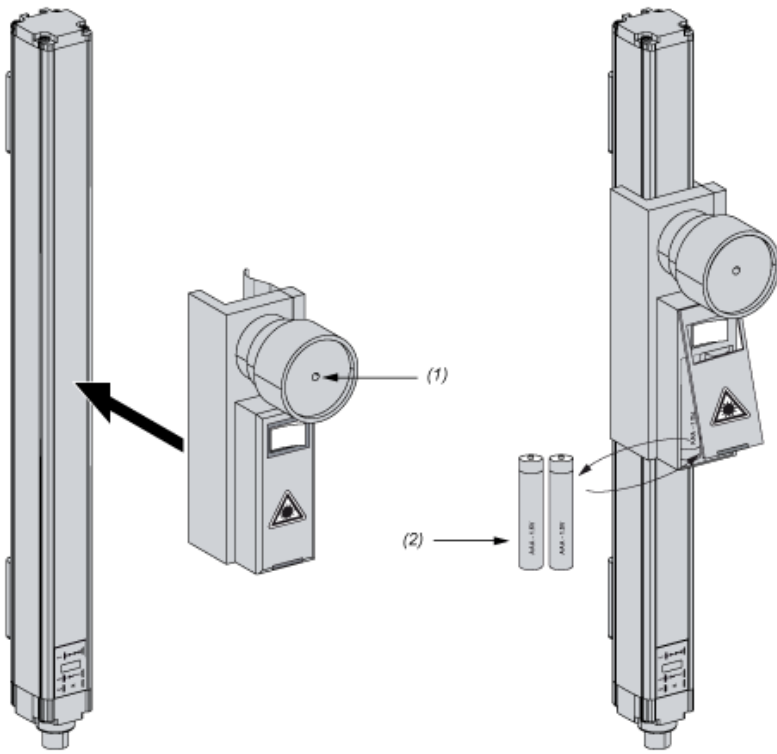

- (1) Position of the laser beam
- (2) 2 AAA batteries (not part of package)