

Similar to picture

RoHS Compliant

BOMcheck.net

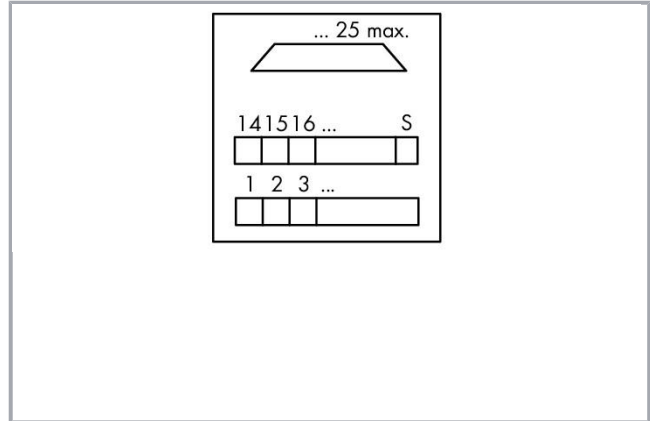

**Data****Elektrické parametry**

Operating voltage	≤ AC 100 V; ≤ DC 125 V
Jmenovitý proud	2 A
Odpor kontaktů (max.)	30 mΩ
Speciální funkce	With shield connection

Bezpečnost a ochrana:

Návrhové napětí	100 V
Návrhové rázové napětí	0.8 kV
Stupeň znečištění	2
Krytí	IP20

Údaje o připojení

Typ připojení (1)	System
Počet pólů	25
Pluggable connector	D-subminiature; female connector
Směr spojení	Vertical
Pull relief	Stud bolts UNC 4-40
Typ připojení (2)	Field
No. of poles 2	26
Design 2	PCB terminal blocks, double-deck
Připojovací technika 2	CAGE CLAMP®



WAGO terminal 2	WAGO 736 Series
Plný vodič (2)	0,08 ... 2,5 mm ² / 28 ... 12 AWG
Jemně laněný vodič (2)	0,08 ... 2,5 mm ² / 28 ... 12 AWG
Délka odizolování (2)	5 ... 6 mm / 0.2 ... 0.24 palec
Upozornění (průřez vodiče)	12 AWG: THHN, THWN
Stupeň požadavků	2 / 200 spojovacích cyklů
Odlehčení tahu	Gewindebolzen UNC 4-40

Geometrické údaje

Šířka	68,5 mm / 2.697 inch
Výška od horní hrany lišty DIN 35	48 mm / 1.89 inch
Hloubka	85 mm / 3.346 inch

Mechanické parametry

Způsob montáže	Lišta DIN 35
Provedení pouzdra	Mounting carrier

Údaje o materiálu

Kontakt konektoru	Au na Ni
Hmotnost	90.113

Okolní podmínky

Okolní teplota (provoz)	-20 ... 50 °C
Okolní teplota (skladování)	-40 ... 70 °C
Relative humidity	≤ 85% (non condensing)

Standardy a technické údaje

Normy/ustanovení	UL 840
------------------	--------

Obchodní údaje

Product Group	6 (Interface Electronics)
Druh balení	BOX
Country of origin	DE
GTIN	4045454725747
Customs Tariff No.	85369010000

Kompatibilní produkty

tools



Obj. č.: 210-720

Ovládací nástroj; Břit: 3,5 × 0,5 mm; S částečně izolovanou rukojetí

www.wago.com/210-720

Marking accessories



Obj. č.: 709-177

Popisovací páska; Na cívce; Šířka 7,5 mm; Neflexibilní; Bez potisku; Možnost naklapnutí; Průsvitná

www.wago.com/709-177



Obj. č.: 709-178

Popisovací páska; Na cívce; Šířka 7,5 mm; Neflexibilní; Bez potisku; Možnost naklapnutí; Bílá

www.wago.com/709-178



Obj. č.: 709-196

Popisovací páska; Pro laserové tiskárny; Průsvitná

www.wago.com/709-196



Obj. č.: 709-198

Popisovací páska; Bílá

www.wago.com/709-198

Ke stažení

Documentation

Additional Information

Disposal; Electrical and electronic equipment, Packaging

V 1.0.0

pdf
265,8 kB

Stáhnout

CAD/CAE-Data

CAE data

EPLAN Data Portal 289-652

Stáhnout

WSCAD Universe 289-652

Stáhnout

Handling Instructions

Inserting a conductor

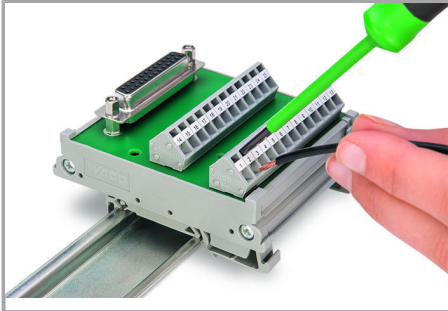

Connection of conductor – Operating tool actuation parallel to conductor entry.

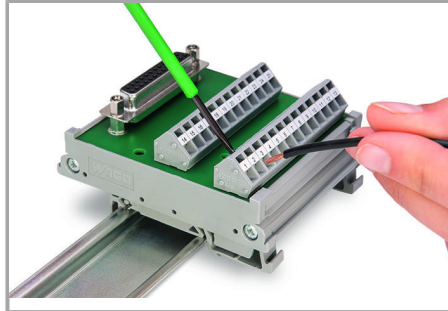

Connection of conductor – Operating tool actuation perpendicular to conductor entry.

Assembly

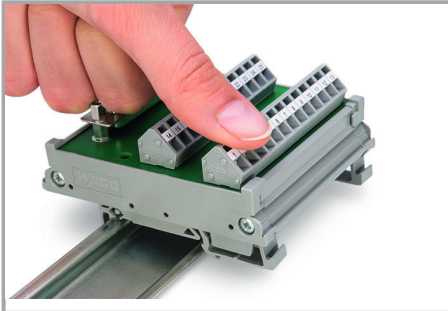

Assembly of a module on the carrier rail

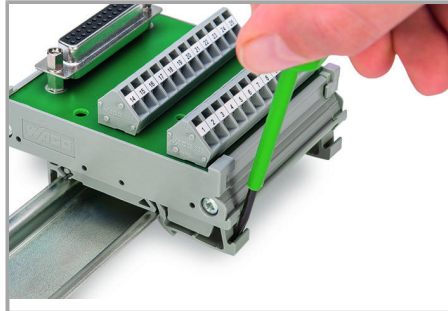

Removing a module from the DIN-rail.

Změny vyhrazeny.

WAGO Elektro spol. sr. o.
Rozvodova 1116/36
143 00 Praha 12 - Modřany
Tel.: +420 261 090 143
Email: info.cz@wago.com, wago-cz@wago.com

Máte otázky ohledně našich produktů?
Kdykoli nám zavolejte na číslo +420 261 090 143.