

Datový list | Objednací číslo: 216-201

Ferrule; Sleeve for 0.5 mm<sup>2</sup> / 20 AWG; insulated; electro-tin plated; white

[www.wago.com/216-201](http://www.wago.com/216-201)

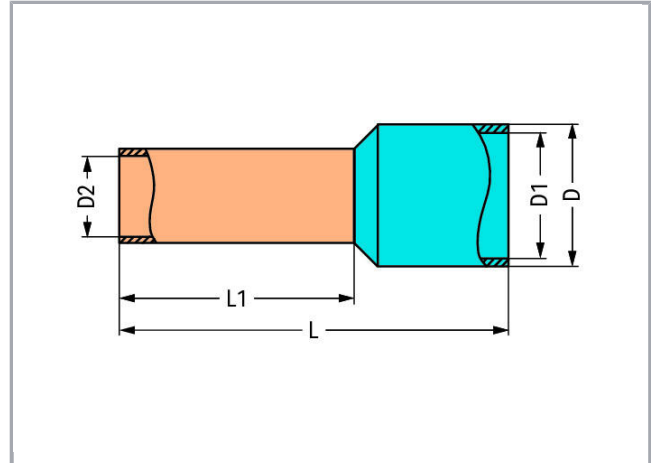



RoHS   
Compliant

BOMcheck.net

Barva: **Data****Technické údaje**

|                        |                     |
|------------------------|---------------------|
| Hlavní funkce produktu | Dutinka             |
| Querschnitt Hülse AWG  | 20 AWG              |
| Hülse für              | 0.5 mm <sup>2</sup> |

**Údaje o připojení**

|                   |                   |
|-------------------|-------------------|
| Délka odizolování | 9 mm / 0.35 palec |
|-------------------|-------------------|

**Geometrické údaje**

|          |        |
|----------|--------|
| Délka    | 14 mm  |
| Délka 1  | 8 mm   |
| Průměr   | 3.1 mm |
| Průměr 1 | 2.6 mm |
| Průměr 2 | 1 mm   |

**Údaje o materiálu**

|                  |          |
|------------------|----------|
| barva            | bílá     |
| Požární zatížení | 0.001 MJ |
| Hmotnost         | 0.082 g  |

**Obchodní údaje**

|                    |                                |
|--------------------|--------------------------------|
| Product Group      | 2 (Terminal Block Accessories) |
| Druh balení        | BOX                            |
| Country of origin  | DE                             |
| GTIN               | 4017332277433                  |
| Customs Tariff No. | 85369010000                    |

## Handling Instructions

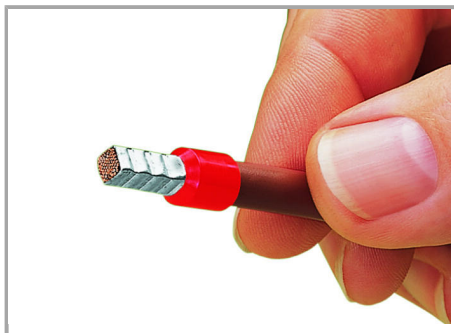

A perfect gas-tight crimp – both electrically  
and mechanically reliable

Změny vyhrazeny.

---

WAGO Elektro spol. sr. o.  
Rozvodova 1116/36  
143 00 Praha 12 - Modřany  
Tel.: +420 261 090 143  
Email: [info.cz@wago.com](mailto:info.cz@wago.com), [wago-cz@wago.com](mailto:wago-cz@wago.com)

Máte otázky ohledně našich produktů?  
Kdykoli nám zavolejte na číslo +420 261 090 143.