

Datový list | Objednací číslo: 280-803/281-414

Zásuvný modul; 2pól.; Červená LED dioda; DC 48 V; Šířka 10 mm; Šedá

[www.wago.com/280-803/281-414](http://www.wago.com/280-803/281-414)

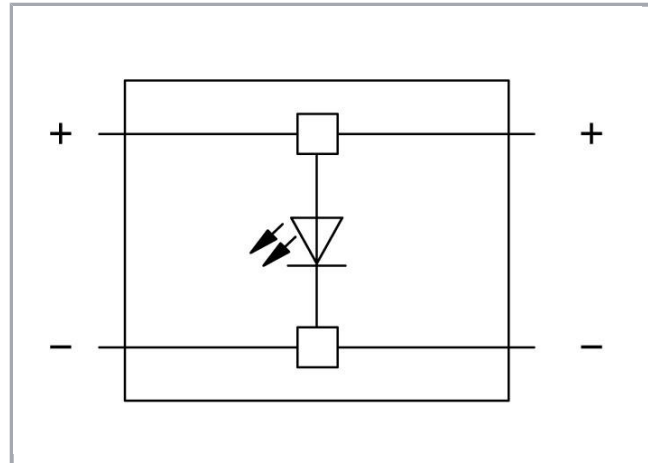

## Data

### Elektrické parametry

Druh napětí 1

DC

## Údaje o připojení

|                 |                  |
|-----------------|------------------|
| Způsob ovládání | Ovládací nástroj |
|-----------------|------------------|

## Geometrické údaje

|       |                    |
|-------|--------------------|
| Šířka | 10 mm / 0.394 inch |
|-------|--------------------|

## Údaje o materiálu







|                   |                     |
|-------------------|---------------------|
| barva             | Šedá                |
| Izolační materiál | Polyamid 66 (PA 66) |
| Požární zatížení  | 0.088 MJ            |
| Hmotnost          | 4.5 g               |

## Obchodní údaje

|                    |                                  |
|--------------------|----------------------------------|
| Product Group      | 1 (Rail Mounted Terminal Blocks) |
| Druh balení        | BOX                              |
| Country of origin  | DE                               |
| GTIN               | 4050821864943                    |
| Customs Tariff No. | 85369010000                      |

## Kompatibilní produkty

### clamps

|  |   |  |
|--|---|--|
|  | <b>Obj. č.: 280-101</b><br>2vodičová průchozí svorka; 2,5 mm <sup>2</sup> ; Boční držáky značení; Na DIN lištu 35 × 15 a 35 × 7,5; CAGE CLAMP®; 2,50 mm <sup>2</sup> ; Šedá | <a href="http://www.wago.com/280-101">www.wago.com/280-101</a> |
|  | <b>Obj. č.: 280-601</b><br>2vodičová průchozí svorka; 2,5 mm <sup>2</sup> ; Boční držáky značení; Na DIN lištu 35 × 15 a 35 × 7,5; CAGE CLAMP®; 2,50 mm <sup>2</sup> ; Šedá | <a href="http://www.wago.com/280-601">www.wago.com/280-601</a> |
|  | <b>Obj. č.: 280-603</b><br>4vodičová průchozí svorka; 2,5 mm <sup>2</sup> ; Středový popis; Na DIN lištu 35 × 15 a 35 × 7,5; CAGE CLAMP®; 2,50 mm <sup>2</sup> ; Oranžová   | <a href="http://www.wago.com/280-603">www.wago.com/280-603</a> |
|  | <b>Obj. č.: 280-621</b><br>4vodičová průchozí svorka; 2,5 mm <sup>2</sup> ; Boční držáky značení; Na DIN lištu 35 × 15 a 35 × 7,5; CAGE CLAMP®; 2,50 mm <sup>2</sup> ; Šedá | <a href="http://www.wago.com/280-621">www.wago.com/280-621</a> |
|  | <b>Obj. č.: 280-633</b><br>4vodičová průchozí svorka; 2,5 mm <sup>2</sup> ; Středový popis; Na DIN lištu 35 × 15 a 35 × 7,5; CAGE CLAMP®; 2,50 mm <sup>2</sup> ; Šedá       | <a href="http://www.wago.com/280-633">www.wago.com/280-633</a> |
|  | <b>Obj. č.: 280-681</b><br>3vodičová průchozí svorka; 2,5 mm <sup>2</sup> ; Středový popis; Na DIN lištu 35 × 15 a 35 × 7,5; CAGE CLAMP®; 2,50 mm <sup>2</sup> ; Šedá       | <a href="http://www.wago.com/280-681">www.wago.com/280-681</a> |
|  | <b>Obj. č.: 280-833</b><br>4vodičová průchozí svorka; 2,5 mm <sup>2</sup> ; Středový popis; Na DIN lištu 35 × 15 a 35 × 7,5; CAGE CLAMP®; 2,50 mm <sup>2</sup> ; Šedá       | <a href="http://www.wago.com/280-833">www.wago.com/280-833</a> |



Obj. č.: 280-901

2vodičová průchozí svorka; 2,5 mm<sup>2</sup>; Středový popis; Na DIN lištu 35 × 15 a 35 × 7,5; CAGE CLAMP®; 2,50 mm<sup>2</sup>; Šedá

[www.wago.com/280-901](http://www.wago.com/280-901)

## Ke stažení

### Documentation

#### Additional Information

|                        |             |               |          |
|------------------------|-------------|---------------|----------|
| Technical explanations | 03-Apr-2019 | pdf<br>2,1 MB | Stáhnout |
|------------------------|-------------|---------------|----------|

### CAD/CAE-Data

#### CAD data

|                              |     |          |
|------------------------------|-----|----------|
| 2D/3D Models 280-803/281-414 | URL | Stáhnout |
|------------------------------|-----|----------|

#### CAE data

|                                |          |
|--------------------------------|----------|
| WSCAD Universe 280-803/281-414 | Stáhnout |
|--------------------------------|----------|

## Handling Instructions

### Assembly

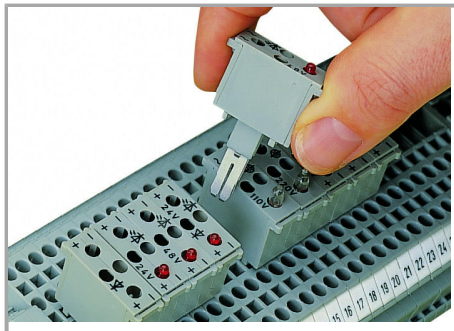

Similar to push-in type jumpers, these LED and neon indicator modules are simply pushed into the current bar's contact slots of two adjacent through terminal blocks, providing the following advantages:

- Compatibility with all 280 Series Through Terminal Blocks
- 
- Easy retrofits for existing systems
- 

Additional advantages:

- Separation into functional and wiring levels
- 
- Fast replacement of other functional units
- 

Změny vyhrazeny.

WAGO Elektro spol. sr. o.  
Rozvodova 1116/36  
143 00 Praha 12 - Modřany  
Tel.: +420 261 090 143  
Email: [info.cz@wago.com](mailto:info.cz@wago.com), [wago-cz@wago.com](mailto:wago-cz@wago.com)

Máte otázky ohledně našich produktů?  
Kdykoli nám zavolejte na číslo +420 261 090 143.

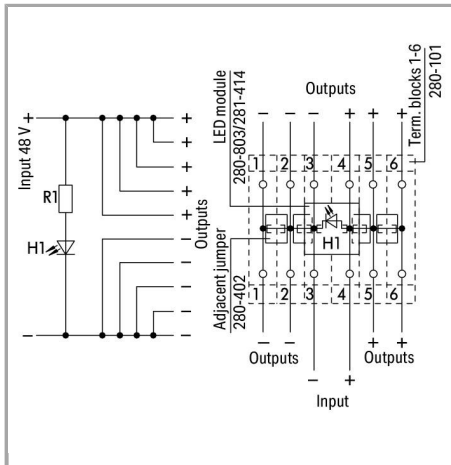

Multiple outputs with indicator lamp

Změny vyhrazeny.

WAGO Elektro spol. sr. o.  
Rozvodova 1116/36  
143 00 Praha 12 - Modřany  
Tel.: +420 261 090 143  
Email: [info.cz@wago.com](mailto:info.cz@wago.com), [wago-cz@wago.com](mailto:wago-cz@wago.com)

Máte otázky ohledně našich produktů?  
Kdykoli nám zavolejte na číslo +420 261 090 143.