

Datový list | Objednací číslo: 280-803/281-413

Zásuvný modul; 2pól.; Červená LED dioda; DC 24 V; Šířka 10 mm; Šedá

[www.wago.com/280-803/281-413](http://www.wago.com/280-803/281-413)

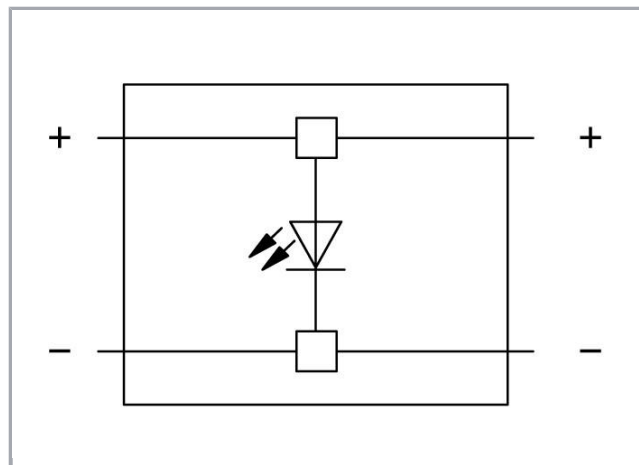

## Data

### Elektrické parametry

Druh napětí 1

DC

## Ratings per IEC/EN 60664-1

Jmenovitý proud	0.025 A
-----------------	---------

## Údaje o připojení

Způsob ovládání	Ovládací nástroj
-----------------	------------------

## Geometrické údaje

Šířka	10 mm / 0.394 inch
-------	--------------------

## Údaje o materiálu





barva	Šedá
Izolační materiál	Polyamid 66 (PA 66)
Požární zatížení	0.074 MJ
Hmotnost	4.232 g

## Obchodní údaje

Product Group	1 (Rail Mounted Terminal Blocks)
Druh balení	BOX
Country of origin	DE
GTIN	4045454396602
Customs Tariff No.	85369010000

## Kompatibilní produkty

## clamps

	<b>Obj. č.: 280-101</b> 2vodičová průchozí svorka; 2,5 mm <sup>2</sup> ; Boční držáky značení; Na DIN lištu 35 × 15 a 35 × 7,5; CAGE CLAMP®; 2,50 mm <sup>2</sup> ; Šedá	<a href="http://www.wago.com/280-101">www.wago.com/280-101</a>
	<b>Obj. č.: 280-601</b> 2vodičová průchozí svorka; 2,5 mm <sup>2</sup> ; Boční držáky značení; Na DIN lištu 35 × 15 a 35 × 7,5; CAGE CLAMP®; 2,50 mm <sup>2</sup> ; Šedá	<a href="http://www.wago.com/280-601">www.wago.com/280-601</a>
	<b>Obj. č.: 280-603</b> 4vodičová průchozí svorka; 2,5 mm <sup>2</sup> ; Středový popis; Na DIN lištu 35 × 15 a 35 × 7,5; CAGE CLAMP®; 2,50 mm <sup>2</sup> ; Oranžová	<a href="http://www.wago.com/280-603">www.wago.com/280-603</a>
	<b>Obj. č.: 280-621</b> 4vodičová průchozí svorka; 2,5 mm <sup>2</sup> ; Boční držáky značení; Na DIN lištu 35 × 15 a 35 × 7,5; CAGE CLAMP®; 2,50 mm <sup>2</sup> ; Šedá	<a href="http://www.wago.com/280-621">www.wago.com/280-621</a>
	<b>Obj. č.: 280-633</b> 4vodičová průchozí svorka; 2,5 mm <sup>2</sup> ; Středový popis; Na DIN lištu 35 × 15 a 35 × 7,5; CAGE CLAMP®; 2,50 mm <sup>2</sup> ; Šedá	<a href="http://www.wago.com/280-633">www.wago.com/280-633</a>
	<b>Obj. č.: 280-681</b> 3vodičová průchozí svorka; 2,5 mm <sup>2</sup> ; Středový popis; Na DIN lištu 35 × 15 a 35 × 7,5; CAGE CLAMP®;	<a href="http://www.wago.com/280-681">www.wago.com/280-681</a>



2,50 mm<sup>2</sup>; Šedá

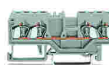

**Obj. č.: 280-833**

4vodičová průchozí svorka; 2,5 mm<sup>2</sup>; Středový popis; Na DIN lištu 35 × 15 a 35 × 7,5; CAGE CLAMP®; 2,50 mm<sup>2</sup>; Šedá

[www.wago.com/280-833](http://www.wago.com/280-833)

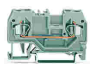

**Obj. č.: 280-901**

2vodičová průchozí svorka; 2,5 mm<sup>2</sup>; Středový popis; Na DIN lištu 35 × 15 a 35 × 7,5; CAGE CLAMP®; 2,50 mm<sup>2</sup>; Šedá

[www.wago.com/280-901](http://www.wago.com/280-901)

## Ke stažení

### Documentation

#### Additional Information

Technical explanations	03-Apr-2019	pdf 2,1 MB	Stáhnout
------------------------	-------------	---------------	----------

### CAD/CAE-Data

#### CAD data

2D/3D Models 280-803/281-413	URL	Stáhnout
------------------------------	-----	----------

#### CAE data

WSCAD Universe 280-803/281-413	Stáhnout
--------------------------------	----------

## Handling Instructions

### Assembly

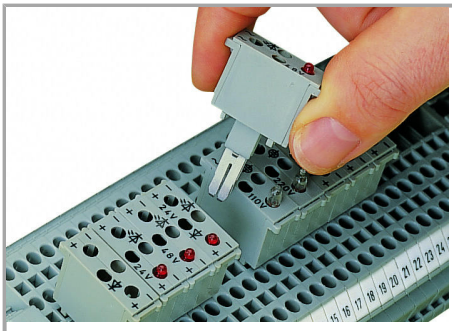

Similar to push-in type jumpers, these LED and neon indicator modules are simply pushed into the current bar's contact slots of two adjacent through terminal blocks, providing the following advantages:

- Compatibility with all 280 Series Through Terminal Blocks
- 
- Easy retrofits for existing systems
- 

Additional advantages:

- Separation into functional and wiring levels
- 
- Fast replacement of other functional units
- 

Změny vyhrazeny.

WAGO Elektro spol. sr. o.  
Rozvodova 1116/36  
143 00 Praha 12 - Modřany  
Tel.: +420 261 090 143  
Email: [info.cz@wago.com](mailto:info.cz@wago.com), [wago-cz@wago.com](mailto:wago-cz@wago.com)

Máte otázky ohledně našich produktů?  
Kdykoli nám zavolejte na číslo +420 261 090 143.

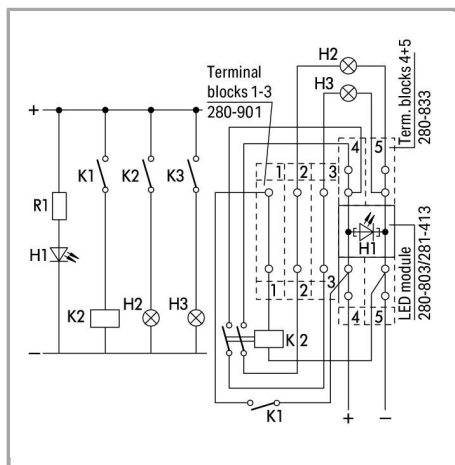

Control unit

Změny vyhrazeny.

WAGO Elektro spol. sr. o.  
Rozvodova 1116/36  
143 00 Praha 12 - Modřany  
Tel.: +420 261 090 143  
Email: [info.cz@wago.com](mailto:info.cz@wago.com), [wago-cz@wago.com](mailto:wago-cz@wago.com)

Máte otázky ohledně našich produktů?  
Kdykoli nám zavolejte na číslo +420 261 090 143.