

## Datový list | Objednací číslo: 261-110

2vodičová svorkovnice; 10pól.; Bez tlačítka; S upevňovacími přírubami; Pro šroubové a podobné druhy upevnění; Upevňovací otvor Ø 3,2 mm; 2,5 mm<sup>2</sup>; CAGE CLAMP®; 2,50 mm<sup>2</sup>; Šedá

[www.wago.com/261-110](http://www.wago.com/261-110)

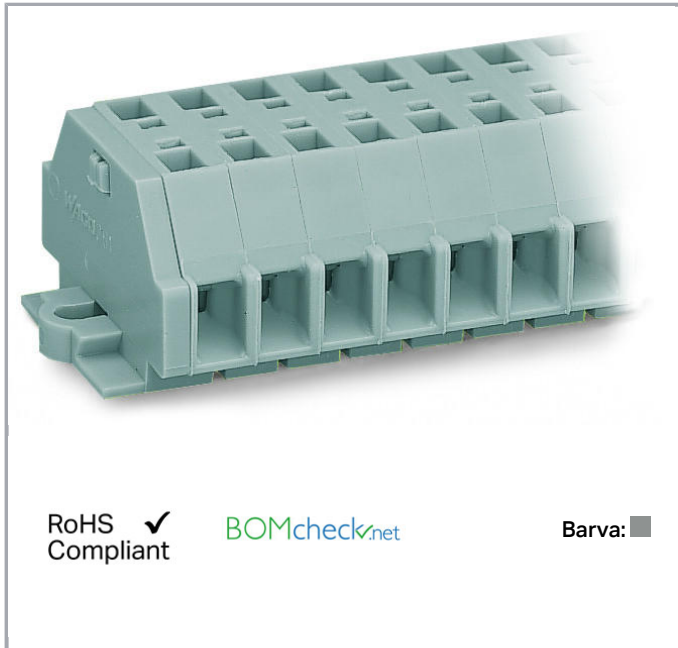

RoHS  Compliant

BOMcheck.net

Barva: ■

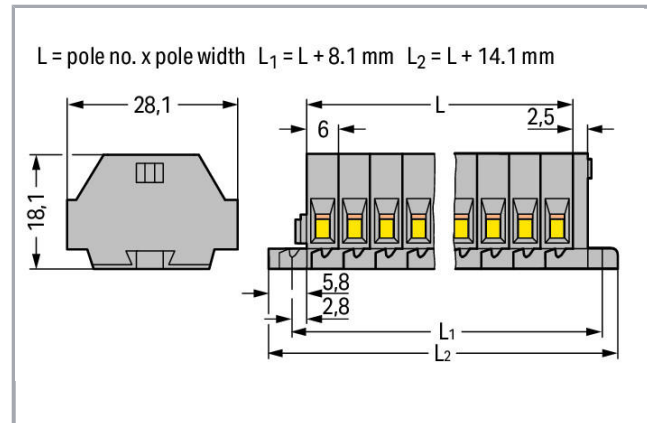

### Data

#### Elektrické parametry

#### Ratings per IEC/EN 60664-1

|                                  |   |
|----------------------------------|---|
| Návrhové napětí (III / 3)        | 500 V   |
| Návrhové rázové napětí (III / 3) | 6 kV  |
| Jmenovitý proud                  | 24 A  |
| Legenda (návrhové hodnoty)       | (III / 3) ≙ kategorie přepětí III / stupeň znečištění 3 |

#### Údaje o připojení

|                                 |  |
|---------------------------------|--|
| Připojovací technika            | CAGE CLAMP®                                  |
| Způsob ovládání                 | Ovládací nástroj                             |
| Materiály připojitelných vodičů | Měď  |
| Plný vodič                      | 0,08 ... 2,5 mm <sup>2</sup> / 28 ... 14 AWG |
| Jemně laněný vodič              | 0,08 ... 2,5 mm <sup>2</sup> / 28 ... 14 AWG |
| Délka odizolování               | 8 ... 9 mm / 0.31 ... 0.35 palec             |
| Počet pólů                      | 10   |
| Celkový počet kontaktních míst  | 20   |
| Celkový počet potenciálů        | 10   |
| Počet úrovní                    | 1  |

Způsob zapojení

boční připojení

### Geometrické údaje

|                  |                      |
|------------------|----------------------|
| Šířka            | 74,5 mm / 2.933 inch |
| Výška od povrchu | 18 mm / 0.709 inch   |
| Hloubka          | 28 mm / 1.102 inch   |
| Šířka modulu     | 6 mm / 0.236 inch    |

### Mechanické parametry

|                   |                        |
|-------------------|------------------------|
| Provedení         | Horizontální provedení |
| Způsob upevnění   | Upevňovací příruba     |
| Úroveň popisování | Boční popis            |

### Údaje o materiálu



|                  |          |
|------------------|----------|
| barva            | Šedá     |
| Požární zatížení | 0.443 MJ |
| Hmotnost         | 24.11 g  |

### Obchodní údaje





|                    |                             |
|--------------------|-----------------------------|
| Product Group      | 9 (Std. Chassis Mt. Blocks) |
| Druh balení        | BOX                         |
| Country of origin  | DE                          |
| GTIN               | 4044918617314               |
| Customs Tariff No. | 85369010000                 |

### Atesty/certifikáty

#### Specifické atesty jednotlivých států

| Logo   | Schválení                       | Doplňkový text schválení | Název certifikátu |
|--|---------------------------------|--------------------------|-------------------|
|  | CCA<br>DEKRA Certification B.V. | EN 60998                 | NTR-NL<br>6509    |
|  | CCA<br>DEKRA Certification B.V. | EN 60998                 | 2110272.02        |
|  | CSA<br>DEKRA Certification B.V. | C22.2                    | 70010891          |

## Atesty pro použití v loďním průmyslu



| Logo  | Schválení   | Doplňkový text schválení | Název certifikátu        |
|---|---|--------------------------|--------------------------|
|   | <b>ABS</b><br>American Bureau of Shipping               | -                        | 19-<br>HG1869868-<br>PDA |
|  | <b>BV</b><br>Bureau Veritas S.A.                        | EN 60947                 | 07436/E0 BV              |
|   | <b>DNV GL</b><br>Det Norske Veritas, Germanischer Lloyd | -                        | TAE00001V2               |
|  | <b>LR</b><br>Lloyds Register                            | IEC 60998                | 91/20242<br>(E7)         |

## Atesty UL

| Logo   | Schválení                                   | Doplňkový text schválení | Název certifikátu |
|--|---|--------------------------|-------------------|
|  | <b>UR</b><br>Underwriters Laboratories Inc. | UL 1059                  | E45172 s.<br>6    |

## Kompatibilní produkty

## General accessories

|  |  |  |
|--|--|--|
|  | <b>Obj. č.: 209-123</b><br>Montážní patka se šroubem; Možnost přišroubování ke svorkám s upevňovací přírubou; Šířka 6,4 mm; Šedá | <a href="http://www.wago.com/209-123">www.wago.com/209-123</a> |
| <b>tools</b>   |  |  |
|  | <b>Obj. č.: 209-132</b><br>Ovládací nástroj; K připojení vkládacího můstku; 2x; Z izolačního materiálu                           | <a href="http://www.wago.com/209-132">www.wago.com/209-132</a> |
|  | <b>Obj. č.: 210-657</b><br>Ovládací nástroj; Břit: 3,5 x 0,5 mm; S částečně izolovanou rukojetí; Krátké                          | <a href="http://www.wago.com/210-657">www.wago.com/210-657</a> |



**Obj. č.: 210-658**  
Ovládací nástroj; Břit: 3,5 × 0,5 mm; S částečně izolovanou rukojetí; Úhlové provedení; Krátké

[www.wago.com/210-658](http://www.wago.com/210-658)



**Obj. č.: 210-720**  
Ovládací nástroj; Břit: 3,5 × 0,5 mm; S částečně izolovanou rukojetí

[www.wago.com/210-720](http://www.wago.com/210-720)

**ferrule**



**Obj. č.: 216-101**  
Dutinka; Objímka na 0,5 mm<sup>2</sup> / AWG 22; Bez plastového límce; Galvanicky pocínováno

[www.wago.com/216-101](http://www.wago.com/216-101)



**Obj. č.: 216-102**  
Dutinka; Objímka na 0,75 mm<sup>2</sup> / AWG 20; Bez plastového límce; Galvanicky pocínováno

[www.wago.com/216-102](http://www.wago.com/216-102)



**Obj. č.: 216-103**  
Dutinka; Objímka na 1 mm<sup>2</sup> / AWG 18; Bez plastového límce; Galvanicky pocínováno

[www.wago.com/216-103](http://www.wago.com/216-103)



**Obj. č.: 216-104**  
Dutinka; Objímka na 1,5 mm<sup>2</sup> / AWG 16; Bez plastového límce; Galvanicky pocínováno

[www.wago.com/216-104](http://www.wago.com/216-104)



**Obj. č.: 216-106**  
Dutinka; Objímka na 2,5 mm<sup>2</sup> / AWG 14; Bez plastového límce; Galvanicky pocínováno

[www.wago.com/216-106](http://www.wago.com/216-106)



**Obj. č.: 216-121**  
Dutinka; Objímka na 0,5 mm<sup>2</sup> / AWG 22; Bez plastového límce; Galvanicky pocínováno

[www.wago.com/216-121](http://www.wago.com/216-121)



**Obj. č.: 216-122**  
Dutinka; Objímka na 0,75 mm<sup>2</sup> / AWG 20; Bez plastového límce; Galvanicky pocínováno

[www.wago.com/216-122](http://www.wago.com/216-122)



**Obj. č.: 216-123**  
Dutinka; Objímka na 1 mm<sup>2</sup> / AWG 18; Bez plastového límce; Galvanicky pocínováno

[www.wago.com/216-123](http://www.wago.com/216-123)



**Obj. č.: 216-124**  
Dutinka; Objímka na 1,5 mm<sup>2</sup> / AWG 16; Bez plastového límce; Galvanicky pocínováno

[www.wago.com/216-124](http://www.wago.com/216-124)



**Obj. č.: 216-131**  
Dutinka; Objímka na 0,25 mm<sup>2</sup> / AWG 24; Bez plastového límce; Galvanicky pocínováno

[www.wago.com/216-131](http://www.wago.com/216-131)



**Obj. č.: 216-132**  
Dutinka; Objímka na 0,34 mm<sup>2</sup> / AWG 24; Bez plastového límce; Galvanicky pocínováno

[www.wago.com/216-132](http://www.wago.com/216-132)



**Obj. č.: 216-151**  
Dutinka; Objímka na 0,25 mm<sup>2</sup> / AWG 24; Bez plastového límce; Galvanicky pocínováno

[www.wago.com/216-151](http://www.wago.com/216-151)



**Obj. č.: 216-152**  
Dutinka; Objímka na 0,34 mm<sup>2</sup> / AWG 24; Bez plastového límce; Galvanicky pocínováno

[www.wago.com/216-152](http://www.wago.com/216-152)



**Obj. č.: 216-201**  
Ferrule; Sleeve for 0.5 mm<sup>2</sup> / 20 AWG; insulated; electro-tin plated; white

[www.wago.com/216-201](http://www.wago.com/216-201)



**Obj. č.: 216-202**  
Ferrule; Sleeve for 0.75 mm<sup>2</sup> / 18 AWG; insulated; electro-tin plated; gray

[www.wago.com/216-202](http://www.wago.com/216-202)

















**Obj. č.: 216-203**  
Dutinka; Objímka na 1 mm<sup>2</sup> / AWG 18; S plastovým límcem; Galvanicky pocínováno; Červená

[www.wago.com/216-203](http://www.wago.com/216-203)



**Obj. č.: 216-204**  
Dutinka; Objímka na 1,5 mm<sup>2</sup> / AWG 16; S plastovým límcem; Galvanicky pocínováno; Černá

[www.wago.com/216-204](http://www.wago.com/216-204)

|  |  |  |
|--|--|--|
|    | <b>Obj. č.: 216-205</b><br>Dutinka; Objímka na 2,08 mm <sup>2</sup> / AWG 14; S plastovým límcem; Galvanicky pocínováno; Žlutá                           | <a href="http://www.wago.com/216-205">www.wago.com/216-205</a> |
|    | <b>Obj. č.: 216-206</b><br>Dutinka; Objímka na 2,5 mm <sup>2</sup> / AWG 14; S plastovým límcem; Galvanicky pocínováno; Modrá                            | <a href="http://www.wago.com/216-206">www.wago.com/216-206</a> |
|    | <b>Obj. č.: 216-221</b><br>Ferrule; Sleeve for 0.5 mm <sup>2</sup> / 20 AWG; insulated; electro-tin plated; white  | <a href="http://www.wago.com/216-221">www.wago.com/216-221</a> |
|    | <b>Obj. č.: 216-222</b><br>Ferrule; Sleeve for 0.75 mm <sup>2</sup> / 18 AWG; insulated; electro-tin plated; gray  | <a href="http://www.wago.com/216-222">www.wago.com/216-222</a> |
|    | <b>Obj. č.: 216-223</b><br>Dutinka; Objímka na 1 mm <sup>2</sup> / AWG 18; S plastovým límcem; Galvanicky pocínováno; Červená                            | <a href="http://www.wago.com/216-223">www.wago.com/216-223</a> |
|    | <b>Obj. č.: 216-224</b><br>Dutinka; Objímka na 1,5 mm <sup>2</sup> / AWG 16; S plastovým límcem; Galvanicky pocínováno; Černá                            | <a href="http://www.wago.com/216-224">www.wago.com/216-224</a> |
|  | <b>Obj. č.: 216-301</b><br>Dutinka; Objímka na 0,25 mm <sup>2</sup> / AWG 24; S plastovým límcem; Galvanicky pocínováno; Žlutá                           | <a href="http://www.wago.com/216-301">www.wago.com/216-301</a> |
|    | <b>Obj. č.: 216-302</b><br>Ferrule; Sleeve for 0.34 mm <sup>2</sup> / 22 AWG; insulated; electro-tin plated; green                                       | <a href="http://www.wago.com/216-302">www.wago.com/216-302</a> |
|  | <b>Obj. č.: 216-321</b><br>Dutinka; Objímka na 0,25 mm <sup>2</sup> / AWG 24; S plastovým límcem; Galvanicky pocínováno; Žlutá                           | <a href="http://www.wago.com/216-321">www.wago.com/216-321</a> |
|   | <b>Obj. č.: 216-322</b><br>Ferrule; Sleeve for 0.34 mm <sup>2</sup> / 22 AWG; insulated; electro-tin plated; green                                       | <a href="http://www.wago.com/216-322">www.wago.com/216-322</a> |
| <b>Jumper</b>  |  |  |
|  | <b>Obj. č.: 261-402</b><br>Vkládací můstek; Izolováno; 2x; Zmenšuje připojitelný průřez na 1,5 mm; Šedá  | <a href="http://www.wago.com/261-402">www.wago.com/261-402</a> |
| <b>assembling</b>  |  |  |
|  | <b>Obj. č.: 209-137</b><br>Montážní adaptér; Lze použít jako koncovou svěrku; Šířka 6,5 mm; Šedá   | <a href="http://www.wago.com/209-137">www.wago.com/209-137</a> |
| <b>check</b>   |  |  |
|  | <b>Obj. č.: 210-136</b><br>Zkušební hrot; Ø 2 mm; S 500mm vedením; Červená   | <a href="http://www.wago.com/210-136">www.wago.com/210-136</a> |
|  | <b>Obj. č.: 210-137</b><br>Zkušební hrot; Ø 2,3 mm; S 500mm vedením; Žlutá   | <a href="http://www.wago.com/210-137">www.wago.com/210-137</a> |
|  | <b>Obj. č.: 249-136</b><br>Modul pro zkušební zástrčku; Bez zajišťovacích západek; Možnost řadového připojení; Pro 2vodičové svorky; Šedá                | <a href="http://www.wago.com/249-136">www.wago.com/249-136</a> |
|  | <b>Obj. č.: 261-404</b><br>Modul pro zkušební zástrčku; Se zajišťovacími západkami; Možnost řadového připojení; Pro 2vodičové svorky; Pro řadu 261; Šedá | <a href="http://www.wago.com/261-404">www.wago.com/261-404</a> |

**Ke stažení****Documentation****Additional Information**

Technical explanations

03-Apr-2019

pdf

Stáhnout



2,1 MB

---

## CAD/CAE-Data

### CAD data

2D/3D Models 261-110

URL

Stáhnout

### CAE data

EPLAN Data Portal 261-110

Stáhnout

WSCAD Universe 261-110

Stáhnout

---

## Handling Instructions

Změny vyhrazeny.

---

WAGO Elektro spol. sr. o.  
Rozvodova 1116/36  
143 00 Praha 12 - Modřany  
Tel.: +420 261 090 143  
Email: [info.cz@wago.com](mailto:info.cz@wago.com), [wago-cz@wago.com](mailto:wago-cz@wago.com)

Máte otázky ohledně našich produktů?  
Kdykoli nám zavolejte na číslo +420 261 090 143.