

Hlavní parametry

Řada výrobků	Harmony XB4
Typ produktu nebo součásti	Kompletní tělo/sestava kontaktu
Označení přístroje	ZB4
Materiál objímky	Zamak
Prodej v nedělitelném množství	1
Typ hlavy	Standard
Složení a typ kontaktů	2 Z
Funkce kontaktu	Závisle spínající
Typ kontaktního bloku	Jednoduchý
Sestava zařízení	Tělo Upevňovací objímka
Připojení - svorky	Konektor Faston (1 x 6,35 mm) Konektor Faston (2 x 2,8 mm)

Doplňěk

CAD celková šířka	30 mm
CAD celková výška	47 mm
CAD celková hloubka	37 mm
Popis svorek ISO č.°1	(13-14)Z
Hmotnost přístroje	0,062 kg
Použití kontaktů	Standardní kontakty
Nucené vypnutí	Ne nucené vypnutí
Provozní zdvih	2,6 mm (Z, změna elektrického stavu) 4,3 mm (celkový zdvih)
Provozní moment	0,05 N.m (Z, změna elektrického stavu)
Mechanická životnost	5000000 cykly
Materiál kontaktu	Stříbrná slitina (Ag/Ni)
[Ui] jmenovité izolační napětí	250 V (stupeň znečištění: 3) podle EN 60947-1
Elektrická životnost	10000000 cykly
Elektrická spolehlivost IEC 60947-5-4	Î» < 10exp(-6) při 5 V, 1 mA v čistém prostředí podle EN/IEC 60947-5-4 Î» < 10exp(-8) při 17 V, 5 mA v čistém prostředí podle EN/IEC 60947-5-4
Customizable	No
Označení kompatibility	ZB4

Životní prostředí

stupeň ochrany	TH
teplota okolí pro uskladnění	-40...70 °C
teplota okolního vzduchu pro provoz	-40...70 °C
stupeň krytí IP	IP20 podle IEC 60529
standards	EN/IEC 60947-1 EN/IEC 60947-5-1 EN/IEC 60947-5-4 EN/IEC 60947-5-5 JIS C 4520 UL 508 CSA C22.2 č. 14
certifikace výrobku	BV CSA DNV GL LROS (Lloyds register of shipping) RINA

Informace uvedené v této dokumentaci obsahují obecné popisy a technické parametry výrobků. Tato dokumentace nenahrazuje vyhodnocení vhodnosti nebo spolehlivosti výrobku v uživatelské aplikaci a nesmí tak být využívána. Uživatel nebo systémový integrátor nese odpovědnost za provedení odpovídajících a úplných analýz, hodnocení a testování produktů s ohledem na konkrétní aplikaci nebo použití. Schneider Electric Industries SAS ani její dceřinné firmy či pobočky nenesou odpovědnost za nesprávné použití zde obsažených informací.

UL

odolnost proti vibracím	5 gn (f = 2...500 Hz) podle IEC 60068-2-6
odolnost proti otřesům	30 gn (doba trvání = 18 ms) pro akcelerace polovina sin. vlny podle IEC 60068-2-27 50 gn (doba trvání = 11 ms) pro akcelerace polovina sin. vlny podle IEC 60068-2-27

Contractual warranty

Záruční lhůta	18 měsíců
---------------	-----------

Panel Cut-out for Pushbuttons, Switches and Pilot Lights (Finished Holes, Ready for Installation)

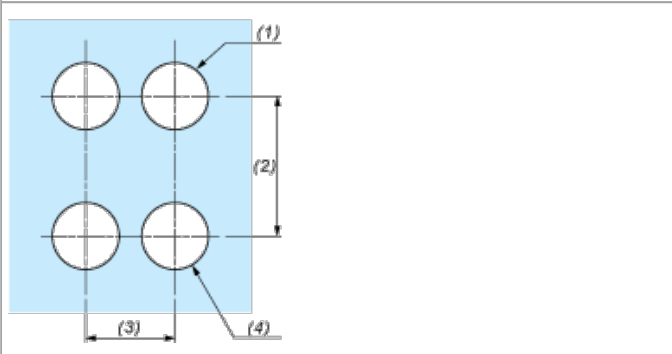
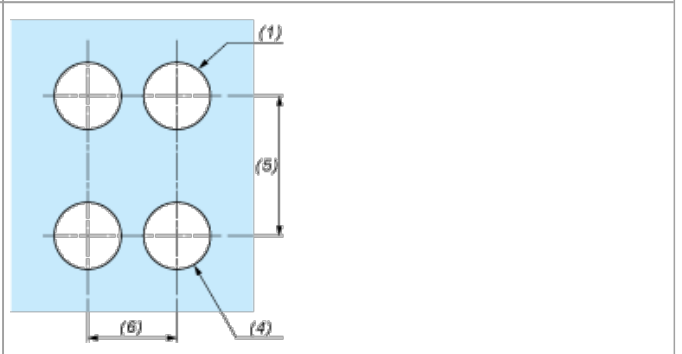
Connection by Screw Clamp Terminals or Plug-in Connectors or on Printed Circuit Board	Connection by Faston Connectors
	
<p>(1) Diameter on finished panel or support</p> <p>(2) 40 mm min. / 1.57 in. min.</p> <p>(3) 30 mm min. / 1.18 in. min.</p> <p>(4) Ø 22.5 mm / 0.89 in. recommended (Ø 22.3 mm^{+0.4} / 0.88 in.^{+0.016})</p> <p>(5) 45 mm min. / 1.78 in. min.</p> <p>(6) 32 mm min. / 1.26 in. min.</p>	