



# MASTER MHN-FC

## MASTER MHN-FC 1000W/740 230V XW

Kompaktní křemíkové vysokotlaké halogenidové výbojky s dvojitým stiskem

### Varování a bezpečnost

- Používejte pouze v plně uzavřených svítidlech, a to i během zkoušení (IEC61167, IEC 62035, IEC60598)
- Svítidlo musí mít schopnost pojmout horké součásti světelného zdroje v případě jeho prasknutí.
- Je velmi nepravděpodobné, že by rozbití zdroje mělo jakýkoli vliv na vaše zdraví. Pokud se zdroj rozbije, vyvětrejte místnost po dobu 30 minut a odstraňte rozbité součásti, ideálně s použitím rukavic. Vložte je do uzavřeného plastového sáčku a ten zanechte do místního sběrného místa k recyklaci. Nepoužívejte vysavač.

### Údaje o produktu

Obecné informace		Provozní a elektrické	
Patice krytky	Double Ended	Spotřeba energie	1 040,0 W
Provozní poloha	P5 [Paralelní +/-5D nebo horizontální (HOR)]	Napětí (jmen.)	130 V
Životnost do 50 % poruch (jmen.)	12 000 h	<b>Řízení a stmívání</b>	
<b>Světelně technické</b>		Stmívatelné	Ne
Kód barvy	740 [CCT of 4000K]	<b>Mechanické a materiály</b>	
Barevné konstrukce	Bílá (WH)	Povrchová úprava žárovky	Číré
Jmenovitá souřadnice chromatičnosti na ose X	374	Celková hmotnost (kus)	140,000 g
Jmenovitá souřadnice chromatičnosti na ose Y	366	<b>Certifikace a použití</b>	
Náhradní teplota chromatičnosti (jmen.)	4100 K	Obsah rtuti (Hg) (jmen.)	74 mg
Měrný výkon (jmen.) (nom.)	91 lm/W	Spotřeba energie kWh/1000 h	1144 kWh
Index podání barev (CRI)	65	<b>Označení a balení</b>	
Délka oblouku O (jmen.)	42,5 mm	Objednávací název produktu	MASTER MHN-FC 1000W/740 230V XW
		Celý název výrobku	MASTER MHN-FC 1000W/740 230V XW
		Full EOC	871150021424900

# MASTER MHN-FC

Objednací kód	21424900
Číslo materiálu (12NC)	928075705130
Číslování – počet v balení	1
EAN/UPC – výrobek/pouzdro	8718291548256

Číslování SAP – balení v krabičce	1
Pouzdro – EAN/UPC	8711500214249

## Rozměrové výkresy

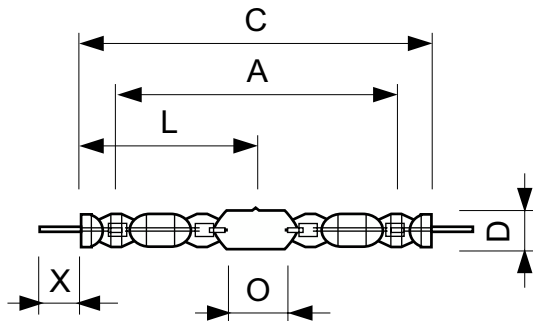

Product	D (max)	D	O	X	L	A	C (max)
MASTER MHN-FC 1000W/740 230V XW	33 mm	25,5 mm	42,5 mm	58 mm	144 mm	226 mm	290 mm

## Fotometrické údaje

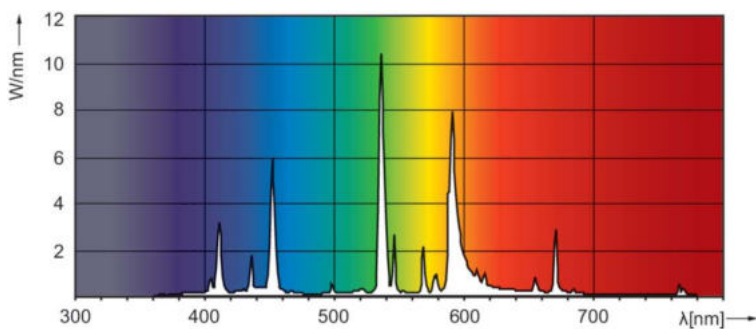

Spectral Power Distribution Colour - MASTER MHN-FC 1000W/740 230V XW

## Životnost

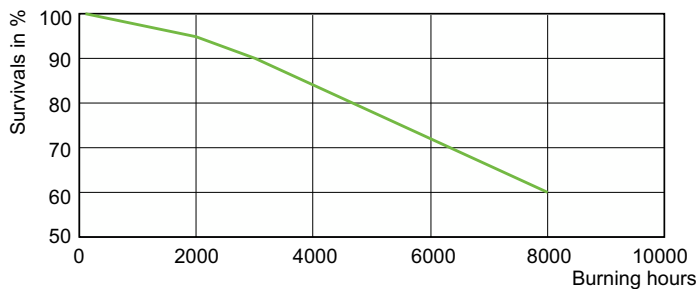

LDLE\_MHN-FC\_1000W\_740\_750-Life expectancy diagram

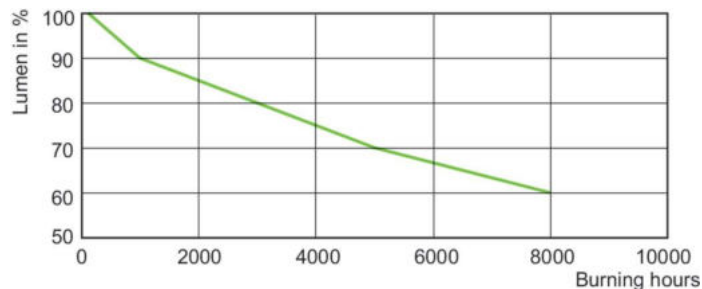

Lumen Maintenance Diagram - MASTER MHN-FC 1000W/740 230V XW

