

BL 5

Winkellasche

Die Winkellasche BL 5 dient zur Befestigung von Konsolhaltern KHA / KHAL sowie KHU 40/57/60 an der Wand. Der Winkel wird mit dem Konsolhalter verschraubt und an die Betonwand gedübelt. Er besteht aus tauchfeuerverzinktem Stahl.

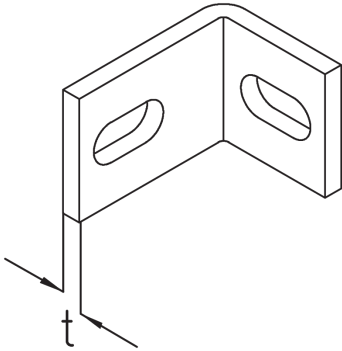

Tauchfeuerverzinkt, nach DIN EN ISO 1461

Artikel	Breite	Höhe	Länge	t	Gewicht
BL 5F	45 mm	6 mm	60 mm	6 mm	0,14 kg

t: Materialstärke

Gewicht: Gewicht je Lagermengeneinheit

DETAIL- UND ANWENDUNGSBILDER

